

EDITAL
PROCESSO LICITATÓRIO Nº 099/2023
PREGÃO ELETRÔNICO PARA REGISTRO DE PREÇOS Nº 041/2023

PREÂMBULO:

O MUNICÍPIO DE SÃO LOURENÇO DA MATA/PE, através da Pregoeira Joselane Maria Silva, designada através de Portaria, torna público, para conhecimento dos interessados que realizará a licitação na modalidade **PREGÃO ELETRÔNICO**, do tipo **MENOR PREÇO POR LOTE**, para **REGISTRO DE PREÇOS**, a ser realizado por meio da utilização de recursos de tecnologia da informação – *Internet*, de acordo com a Lei forma da Lei n.º 10.520/2002, do Decreto Federal n.º 10.024/2019, do Decreto Municipal n.º 032 de 15 de junho de 2021, do Decreto n.º 7892, de 23 de janeiro e 2013 da Lei Complementar n.º 123/2006 e alterações e, subsidiariamente, da Lei n.º 8.666/1993 e de outras normas aplicáveis ao objeto deste certame, e demais normas regulamentares aplicáveis à espécie, a realizar-se no local e horário a seguir:

FIM DO RECEBIMENTO DAS PROPOSTAS: 16/11/2023, às 10:00 horas	
ABERTURA DAS PROPOSTAS: 16/11/2023, às 10:00 horas.	
INÍCIO DA SESSÃO DE DISPUTA DE PREÇOS: 16/11/2023 às 11:00 horas	
SISTEMA ELETRÔNICO UTILIZADO: Portal Bolsa Nacional de Compras – BNC	
ENDEREÇO ELETRÔNICO: www.bnc.org.br	
Dados para contato	
Pregoeira: Joselane Maria Silva	e-mail: cpl@slm.pe.gov.br
Rua Coronel José Duarte, n. 31, Centro, São Lourenço da Mata-PE. Cep: 54735-782	
Referência de Tempo: Para todas as referências de tempo será obrigatoriamente o <u>horário de Brasília – DF.</u> <i>OBSERVAÇÃO: Na hipótese de não haver expediente na data fixada, ficará a sessão adiada para o primeiro dia útil subsequente, no mesmo site e hora, salvo as disposições em contrário.</i>	

1. DO OBJETO

- 1.1. A presente licitação tem como objeto a formação de o **Registro de Preço para Registro de Preço** para contratação de empresa especializada para **fabricação e fornecimento de móveis escolares, destinados a atender as unidades de ensino do Município de São Lourenço da Mata - PE.**
- 1.2. A utilização da Ata de Registro de Preços por órgãos e entidades não participantes da presente licitação obedecerá aos prazos, limites e demais condições estabelecidas na minuta da Ata de Registro de Preços, constante do Anexo V deste Edital.
- 1.3. A licitação constará de Um único lote, conforme indicação feita do Estudo Técnico Preliminar – ETP.
- 1.4. O critério de julgamento adotado será o **menor preço por lote**, observadas as exigências contidas neste Edital e seus Anexos quanto às especificações do objeto.

2. DA DESPESA E DOS RECURSOS ORÇAMENTÁRIOS

2.1 Os recursos financeiros para fazer face às despesas de dotação correrão por conta das secretarias contratantes, cujo elemento de despesa constará no respectivo contrato e nota de empenho, observando as condições estabelecidas no processo licitatório.

2.2 As despesas para atender o presente objeto, estão programadas em dotação orçamentária própria, prevista no orçamento do Município, nas classificações abaixo indicada:

SECRETARIA DE EDUCAÇÃO

02.00 - PODER EXECUTIVO

02.09 - SECRETARIA MUNICIPAL DE EDUCAÇÃO

1236101881.112 - REEQUIPAMENTO DA EDUCAÇÃO BÁSICA

44905200 - Equipamentos e Material Permanente

02.00 - PODER EXECUTIVO

02.09 - SECRETARIA MUNICIPAL DE EDUCAÇÃO

1236101882.231 - MANUTENÇÃO DO ENSINO FUNDAMENTAL/SALÁRIO EDUCAÇÃO

44905200 Equipamentos e Material Permanente

02.00 - PODER EXECUTIVO

02.15 - FUNDEB

1236101881.151 - REEQUIPAMENTO DO ENSINO FUNDAMENTAL

44905200 - Equipamentos e Material Permanente

02.00 - PODER EXECUTIVO

02.15 - FUNDEB

1236501901.152 - REEQUIPAMENTO DO ENSINO INFANTIL

44905200 - Equipamentos e Material Permanente

A despesa total com a execução do objeto desta licitação é estimada em **R\$3.657.804,50 (três milhões seiscentos e cinquenta e sete mil oitocentos e quatro reais e cinquenta centavos)**.

3. DO CREDENCIAMENTO

2.3. As pessoas jurídicas ou firmas individuais deverão credenciar representantes, mediante a apresentação de Procuração por instrumento público ou particular, atribuindo-lhes poderes para formular lances de preços e praticar todos os demais atos e operação no “BNC”;

2.4. O credenciamento junto ao provedor do sistema implica a responsabilidade do licitante ou de seu representante legal e a presunção de sua capacidade técnica para realização das transações inerentes a este Pregão.

2.5. O licitante responsabiliza-se exclusiva e formalmente pelas transações efetuadas em seu nome, assume como firmes e verdadeiras suas propostas e seus lances, inclusive os atos praticados diretamente ou por seu representante, excluída a responsabilidade do provedor do sistema ou do órgão ou entidade promotora da licitação por eventuais danos decorrentes de uso indevido das credenciais de acesso, ainda que por terceiros.

2.6. A não observância do disposto no subitem anterior poderá ensejar desclassificação no momento da habilitação.

3. DA PARTICIPAÇÃO NA LICITAÇÃO

- 4.1 A participação no Pregão, na Forma Eletrônica, será por meio de digitação da senha pessoal e intransferível do representante credenciado, e, subsequente encaminhamento da proposta de preços e documentos de habilitação solicitados no Edital, e através do Banco Nacional de Preços, exclusivamente por meio do sistema eletrônico, observados data e horário e limite estabelecidos.
- 4.2 Para ter acesso ao sistema eletrônico, os interessados em participar deste Pregão deverão dispor de chave de identificação e senha pessoal, obtidas junto ao sistema da “Bolsa Nacional de Compras” (<http://bnc.org.br/>), onde também deverão informar-se a respeito do seu funcionamento e regulamento e receber instruções detalhadas para sua correta utilização.
- 4.3 O uso da senha de acesso pela licitante é de sua responsabilidade exclusiva, incluindo qualquer transação por ela efetuada diretamente, ou por seu representante, não cabendo ao provedor do sistema ou ao Município de São Lourenço da Mata/PE, responsabilidade por eventuais danos decorrentes do uso indevido da senha, ainda que por terceiros.
- 4.4 Caberá ao licitante acompanhar as operações no sistema eletrônico durante a sessão pública do pregão, ficando responsável pelo ônus decorrente da perda de negócios diante da inobservância de quaisquer mensagens emitidas pelo sistema ou da desconexão do seu representante.
- 4.5 O licitante responsabiliza-se exclusiva e formalmente pelas transações efetuadas em seu nome, assume como firmes e verdadeiras suas propostas e seus lances, inclusive os atos praticados diretamente ou por seu representante, excluída a responsabilidade do provedor do sistema ou do órgão ou entidade promotora da licitação por eventuais danos decorrentes de uso indevido das credenciais de acesso, ainda que por terceiros.
- 4.6 Poderão participar deste Pregão, interessados cujo ramo de atividade seja compatível com o objeto desta licitação;
- 4.7 Será concedido tratamento favorecido para as microempresas e empresas de pequeno porte, nos limites previstos da Lei Complementar nº 123, de 2006 e alterações;
- 4.8 Como requisito para a participação, a licitante deverá declarar, em campo próprio do Sistema, que cumpre plenamente os requisitos de habilitação e que sua proposta está em conformidade com as exigências previstas neste Edital.
- 4.9 A licitante enquadrada como Microempresa – ME, Empresa de Pequeno Porte - EPP ou Microempreendedor individual - MEI deverá declarar-se no sistema eletrônico como tal, informando que cumpre os requisitos de habilitação, conforme o item anterior, mesmo que tenha restrição na documentação comprobatória da regularidade fiscal.
- 4.10 A ausência da informação prevista no item 4.8 não impedirá a participação da Microempresa, Empresa de Pequeno Porte ou Microempreendedor Individual na Cota Principal do processo licitatório, porém será considerado que abdicou do exercício das referidas prerrogativas.
- 4.11 A declaração falsa relativa ao cumprimento dos requisitos de habilitação, à conformidade da proposta ou ao enquadramento como Microempresa, Empresa de Pequeno Porte ou Microempreendedor Individual sujeitará a licitante às sanções previstas neste Edital.
- 4.12 Não poderão participar desta licitação:
- 4.12.1 Empresa suspensa temporariamente de participar de licitação e impedida de contratar com o órgão, nos termos do art. 87, III, da Lei nº 8.666/1993, durante o prazo da sanção aplicada;
- 4.12.2 Empresa impedida de licitar e contratar com o Estado de Pernambuco, nos termos do art. 7º da Lei nº 10.520/2002, durante o prazo da sanção aplicada;
- 4.12.3 Empresa declarada inidônea para licitar ou contratar com toda a Administração Pública, enquanto perdurarem os motivos determinantes da punição ou até que seja promovida sua reabilitação;
- 4.12.4 Sociedade estrangeira não autorizada a funcionar no País;
- 4.12.5 Quaisquer interessadas enquadradas nas vedações previstas no art. 9º da Lei nº 8.666/93;
- 4.12.6 Empresa cujo estatuto ou contrato social não seja pertinente e compatível com o objeto desta licitação;



4.12.7 Pessoa física que tenha sido proibida de contratar com o Poder Público em razão de condenação por ato de improbidade administrativa, nos termos do artigo 12 da Lei Federal nº 8.429/1992, ou pessoa jurídica que tenha como sócio majoritário aquele a quem foi dirigida mencionada penalidade, durante o prazo que apontar a decisão condenatória;

4.12.8 Consórcio de empresa, qualquer que seja sua forma de constituição.¹

4.12.9 Organizações da Sociedade Civil de Interesse Público - OSCIP, atuando nessa condição (Acórdão nº 746/2014-TCU-Plenário).

4.13 Como condição para participação no Pregão, a licitante assinalará “sim” ou “não” em campo próprio do sistema eletrônico, relativo às seguintes declarações:

4.13.1 Que cumpre os requisitos estabelecidos no artigo 3º da Lei Complementar nº 123, de 2006 e alterações, estando apta a usufruir do tratamento favorecido estabelecido em seus arts. 42 a 49;

4.13.1.1 Caso não haja a assinalação do campo “não” impedirá o prosseguimento no certame;

4.13.2 Que está ciente e concorda com as condições contidas no Edital e seus anexos;

4.13.3 Que cumpre os requisitos para a habilitação definidos no Edital e que a proposta apresentada está em conformidade com as exigências editalícias;

4.13.4 Que inexistem fatos impeditivos para sua habilitação no certame, ciente da obrigatoriedade de declarar ocorrências posteriores;

4.13.5 Que não emprega menor de 18 anos em trabalho noturno, perigoso ou insalubre e não emprega menor de 16 anos, salvo menor, a partir de 14 anos, na condição de aprendiz, nos termos do artigo 7º, XXXIII, da Constituição;

4.14 A declaração falsa relativa ao cumprimento de qualquer condição sujeitará o licitante às sanções previstas em lei e neste Edital.

4.15 Qualquer dúvida em relação ao acesso no sistema operacional, poderá ser esclarecida através da BNC – Bolsa Nacional de Compras através de: <https://bnc.org.br>. Fone /WhatsApp: (42) 3026 4550 - Ponta Grossa - PR. E-mail: contato@bnc.org.br

5. DA REFERÊNCIA DE TEMPO

5.1. Todas as referências de tempo previstas neste Edital, no Aviso e durante a sessão pública observarão obrigatoriamente o horário de Brasília – DF.

5.2. As sessões serão processadas em dias úteis, no período de 08h às 12 horas e de 13h às 17 horas.

5.2.1. Serão considerados como dias não úteis os sábados, domingos, feriados nacionais, estaduais e demais feriados e pontos facultativos publicados em Diário Oficial que influam no horário de funcionamento do órgão licitante.

5.2.2. Sessões já iniciadas poderão ser suspensas, cabendo a Pregoeira informar, através do Sistema, a data e horário para retomada do pregão.

5.2.3. Em caso de suspensão, quando da retomada da sessão, os prazos concedidos serão restituídos por tempo igual ao que faltava para sua complementação.

5.3. Havendo calamidade pública, fato relevante devidamente justificado ou necessidade de adequação de horário por motivos de administração interna, os horários previstos no item 5.2 poderão ser alterados, cabendo a Pregoeira informar previamente às licitantes a alteração e a nova data e horário para retomada do pregão, através do Sistema BNC.

6. DOS ESCLARECIMENTOS E DA IMPUGNAÇÃO AO EDITAL

6.1 Até 03 (três) dias úteis antes da data designada para a abertura da sessão pública, qualquer pessoa poderá impugnar este Edital.

¹ O presente edital não prevê as condições de participação de empresas reunidas em consórcio, vez que a experiência prática demonstra que as licitações que permitem essa participação são aquelas que envolvem serviços de grande vulto e/ou de alta complexidade técnica, o que não se coaduna com o objeto deste certame, que versa sobre objeto comum e de ampla competitividade.

- 6.2 A impugnação poderá ser realizada por formulário eletrônico, no sistema onde ocorrerá a licitação, pelo e-mail cpl@slm.pe.gov.br, ou por petição dirigida ou protocolada no endereço: Rua Coronel José Duarte, nº 31, Centro, São Lourenço da Mata - PE (Prédio Sede da CPL).
- 6.3 A impugnação feita tempestivamente pela licitante não a impedirá de participar do processo licitatório até decisão definitiva a ela pertinente.
- 6.4 A decisão da Pregoeira sobre o julgamento da impugnação será disponibilizada eletronicamente, até a abertura do pregão, podendo, tal comunicação, ser feita na própria sessão, fazendo-se o registro na ata.
- 6.5 Caberá a Pregoeira, auxiliado pelos responsáveis pela elaboração deste Edital e seus anexos, decidir sobre a impugnação no prazo de até dois dias úteis contados da data de recebimento da impugnação.
- 6.6 Acolhida a impugnação, será definida e publicada nova data para a realização do certame.
- 6.7 Não serão conhecidas impugnações apresentadas em desacordo com as regras estabelecidas neste Edital ou fora do prazo e horário legal ou subscritos por representante não habilitado legalmente ou não identificado no processo para responder pelo proponente.
- 6.8 Os pedidos de esclarecimentos referentes ao processo licitatório serão enviados a pregoeira, até três dias úteis anteriores à data fixada para abertura da sessão pública, por meio eletrônico, na forma do edital.
- 6.9 A Pregoeira disponibilizará a resposta aos pedidos de esclarecimentos no **Portal Bolsa Nacional de Compras – BNC** (www.bnc.org.br), até (02) dois úteis contado da data de recebimento do pedido.
- 6.10 As impugnações e pedidos de esclarecimentos não suspendem os prazos previstos no certame.
- 6.11 A concessão de efeito suspensivo à impugnação é medida excepcional e deverá ser motivada pela pregoeira, nos autos do processo de licitação.

7 DA APRESENTAÇÃO DA PROPOSTA E DOS DOCUMENTOS DE HABILITAÇÃO

- 7.1 Os licitantes encaminharão, exclusivamente por meio do sistema, concomitantemente com os documentos de habilitação exigidos no edital, proposta com a descrição do objeto ofertado e o preço, até a data e o horário estabelecidos para abertura da sessão pública, quando, então, encerrar-se-á automaticamente a etapa de envio dessa documentação.
- 7.2 O envio da proposta, acompanhada dos documentos de habilitação e documentos técnica complementar, exigidos neste Edital, ocorrerá por meio de chave de acesso e senha.
- 7.3 As Microempresas e Empresas de Pequeno Porte deverão encaminhar a documentação de habilitação, ainda que haja alguma restrição de regularidade fiscal e trabalhista, nos termos do art. 43, § 1º da LC nº 123, de 2006 e alterações.
- 7.4 Incumbirá ao licitante acompanhar as operações no sistema eletrônico durante a sessão pública do Pregão, ficando responsável pelo ônus decorrente da perda de negócios, diante da inobservância de quaisquer mensagens emitidas pelo sistema ou de sua desconexão.
- 7.5 Até a abertura da sessão pública, os licitantes poderão retirar ou substituir a proposta e os documentos de habilitação anteriormente inseridos no sistema;
- 7.6 Não será estabelecida, nessa etapa do certame, ordem de classificação entre as propostas apresentadas, o que somente ocorrerá após a realização dos procedimentos de negociação e julgamento da proposta.
- 7.7 Os documentos que compõem a proposta e a habilitação do licitante melhor classificado somente serão disponibilizados para avaliação do Pregoeira e para acesso público após o encerramento do envio de lances.

8 DO PREENCHIMENTO DA PROPOSTA

8.1 O licitante deverá enviar sua proposta mediante o preenchimento, no sistema eletrônico, dos seguintes campos:

8.1.1 Valor unitário e total do item;

8.1.2 Os licitantes deverão apresentar proposta de preço, com validade de 90 (noventa) dias conforme Termo de Referência e com os seguintes elementos:

- a) Objeto, em descrição sucinta e clara;
- b) Planilha de Quantitativos, Especificações e Preços;
- c) Preços unitário, total e global, este último em algarismo e por extenso;
- d) Prazo e Local de entrega;
- e) Garantia, quando for o caso;
- f) Condições de pagamento;
- g) Declaração de que no preço ofertado, estão incluídas todas as despesas diretas e indiretas, incidentes sobre o objeto licitado, até a sua entrega definitiva;
- h) Assinatura do proponente.

8.2 Preços unitários e totais em moeda corrente nacional, em algarismo com duas casas decimais após a vírgula e marca do item ofertado.

8.3 Todas as especificações do objeto contidas na proposta vinculam a Contratada.

8.4 Os preços ofertados, tanto na proposta inicial, quanto na etapa de lances, serão de exclusiva responsabilidade do licitante, não lhe assistindo o direito de pleitear qualquer alteração, sob alegação de erro, omissão ou qualquer outro pretexto.

8.5 **Os licitantes devem respeitar os preços máximos estimados dos itens.**

9 DA ABERTURA DA SESSÃO, CLASSIFICAÇÃO DAS PROPOSTAS E FORMULAÇÃO DE LANCES

9.1 A abertura da presente licitação dar-se-á em sessão pública, por meio de sistema eletrônico, na data, horário e local indicados neste Edital.

9.2 A Pregoeira verificará as propostas apresentadas, desclassificando desde logo aquelas que não estejam em conformidade com os requisitos estabelecidos neste Edital, contenham vícios insanáveis ou não apresentem as especificações técnicas exigidas no Termo de Referência.

9.2.1 **Também será desclassificada a proposta que identifique o licitante.**

9.2.2 A desclassificação será sempre fundamentada e registrada no sistema, com acompanhamento em tempo real por todos os participantes.

9.2.3 A não desclassificação da proposta não impede o seu julgamento definitivo em sentido contrário, levado a efeito na fase de aceitação.

9.3 O sistema ordenará automaticamente as propostas classificadas, sendo que somente estas participarão da fase de lances.

9.4 O sistema disponibilizará campo próprio para troca de mensagens entre a Pregoeira e os licitantes.

9.5 Iniciada a etapa competitiva, os licitantes deverão encaminhar lances EXCLUSIVAMENTE por meio do sistema eletrônico, sendo imediatamente informados do seu recebimento e do valor consignado no registro.

9.5.1 **O lance deverá ser ofertado pelo valor global do lote.**

9.6 Os licitantes poderão oferecer lances sucessivos, observando o horário fixado para abertura da sessão e as regras estabelecidas no Edital.

9.7 O licitante somente poderá oferecer lance de valor inferior superior ao último por ele ofertado e registrado pelo sistema.

9.8 O intervalo mínimo de diferença de valores entre os lances, que incidirá tanto em relação aos lances intermediários quanto em relação à proposta que cobrir a melhor oferta deverá ser **R\$ 50,00 (cinquenta reais)**.

- 9.9 Será adotado para o envio de lances no ~~pregão eletrônico~~ **modo de disputa “aberto”**, em que os licitantes apresentarão lances públicos e sucessivos, com prorrogações.
- 9.10 A etapa de lances da sessão pública terá duração de dez minutos e, após isso, será prorrogada automaticamente pelo sistema quando houver lance ofertado nos últimos dois minutos do período de duração da sessão pública.
- 9.11 A prorrogação automática da etapa de lances, de que trata o item anterior, será de dois minutos e ocorrerá sucessivamente sempre que houver lances enviados nesse período de prorrogação, inclusive no caso de lances intermediários.
- 9.12 Não havendo novos lances na forma estabelecida nos itens anteriores, a sessão pública encerrar-se-á automaticamente.
- 9.13 Encerrada a fase competitiva sem que haja a prorrogação automática pelo sistema, poderá a Pregoeira, assessorada pela equipe de apoio, justificadamente, admitir o reinício da sessão pública de lances, em prol da consecução do melhor preço.
- 9.14 Não serão aceitos dois ou mais lances de mesmo valor, prevalecendo aquele que for recebido e registrado em primeiro lugar.
- 9.15 Durante o transcurso da sessão pública, os licitantes serão informados, em tempo real, do valor do menor lance registrado, vedada a identificação do licitante.
- 9.16 No caso de desconexão com a Pregoeira, no decorrer da etapa competitiva do Pregão, o sistema eletrônico poderá permanecer acessível aos licitantes para a recepção dos lances
- 9.17 Quando a desconexão do sistema eletrônico para a Pregoeira persistir por tempo superior a dez minutos, a sessão pública será suspensa e reiniciada somente após decorridas vinte e quatro horas da comunicação do fato pela Pregoeira aos participantes, no sítio eletrônico utilizado para divulgação.
- 9.18 Quando a desconexão do sistema eletrônico para a Pregoeira persistir por tempo superior a dez minutos, a sessão pública será suspensa e reiniciada somente após decorridas vinte e quatro horas da comunicação do fato pela Pregoeira aos participantes, no sítio eletrônico utilizado para divulgação.
- 9.19 O Critério de julgamento adotado será o **MENOR PREÇO DO LOTE**, conforme definido neste Edital e seus anexos.
- 9.20 Caso o licitante não apresente lances, concorrerá com o valor de sua proposta.
- 9.21 A ordem de apresentação pelos licitantes é utilizada como um dos critérios de classificação, de maneira que só poderá haver empate entre propostas iguais (não seguidas de lances).
- 9.22 Havendo eventual empate entre propostas ou lances, o critério de desempate será aquele previsto no art. 3º, § 2º, da Lei nº 8.666, de 1993, assegurando-se a preferência, sucessivamente, aos bens produzidos:
- 9.22.1 no país;
- 9.22.2 Por empresas brasileiras
- 9.22.3 por empresas que invistam em pesquisa e no desenvolvimento de tecnologia no País;
- 9.22.4 por empresas que comprovem cumprimento de reserva de cargos prevista em lei para pessoa com deficiência ou para reabilitado da Previdência Social e que atendam às regras de acessibilidade previstas na legislação.
- 9.22.5 Persistindo o empate, a proposta vencedora será sorteada pelo sistema eletrônico dentre as propostas ou os lances empatados.
- 9.22.6 Encerrada a etapa de envio de lances da sessão pública, o pregoeiro deverá encaminhar, pelo sistema eletrônico, contraproposta ao licitante que tenha apresentado o melhor preço, para que seja obtida melhor proposta, vedada a negociação em condições diferentes das previstas neste Edital.
- 9.22.7 A negociação será realizada por meio do sistema, podendo ser acompanhada pelos demais licitantes.

9.22.8 A pregoeira solicitará ao licitante melhor classificação que, no prazo de 03:00(três horas), que envie a proposta adequada ao último lance ofertado após a negociação realizada, acompanhada, se for o caso, dos documentos complementares, quando necessários à confirmação daqueles exigidos neste Edital e já apresentados.

9.22.9 É facultado ao pregoeiro prorrogar o prazo estabelecido, a partir de solicitação fundamentada feita no chat pelo licitante, antes de findo o prazo.

9.22.10 Após a negociação do preço, a Pregoeira iniciará a fase de aceitação e julgamento da proposta.

10 DA ACEITABILIDADE DA PROPOSTA VENCEDORA

10.1 Encerrada a etapa de negociação, a pregoeira examinará a proposta classificada em primeiro lugar quanto à adequação ao objeto e à compatibilidade do preço em relação ao máximo estipulado para contratação neste Edital e em seus anexos, observado o disposto no parágrafo único do art. 7º e no § 9º do art. 26 do Decreto n.º 10.024/2019.

10.2 A Pregoeira verificará se a documentação complementar foi anexada ao sistema.

10.3 A documentação complementar será encaminhada à área técnica, que a examinará e emitirá parecer acerca dos documentos técnicos complementares apresentados.

10.4 Será desclassificada a proposta ou o lance vencedor, apresentar preço final superior ao preço máximo fixado (Acórdão nº 1455/2018 -TCU - Plenário), desconto menor do que o mínimo exigido ou que apresentar preço manifestamente inexequível ou ainda que deixar de apresentar a documentação técnica complementar.

10.4.1 Considera-se inexequível a proposta que apresente preços global ou unitários simbólicos, irrisórios ou de valor zero, incompatíveis com os preços dos insumos e salários de mercado, acrescidos dos respectivos encargos, ainda que o ato convocatório da licitação não tenha estabelecido limites mínimos, exceto quando se referirem a materiais e instalações de propriedade do próprio licitante, para os quais ele renuncie a parcela ou à totalidade da remuneração.

10.5 Qualquer interessado poderá requerer que se realizem diligências para aferir a exequibilidade e a legalidade das propostas, devendo apresentar as provas ou os indícios que fundamentam a suspeita;

10.6 Na hipótese de necessidade de suspensão da sessão pública para a realização de diligências, com vistas ao saneamento das propostas, a sessão pública somente poderá ser reiniciada mediante aviso prévio no sistema com, no mínimo, vinte e quatro horas de antecedência, e a ocorrência será registrada em ata;

10.7 A Pregoeira poderá convocar o licitante para enviar documento digital complementar, por meio de funcionalidade disponível no sistema, no prazo de 03(três) horas, sob pena de não aceitação da proposta.

10.7.1 É facultado a pregoeira prorrogar o prazo estabelecido, a partir de solicitação fundamentada feita no chat pelo licitante, antes de findo o prazo

10.7.2 Dentre os documentos passíveis de solicitação pela Pregoeira, destacam-se os que contenham as características do material ofertado, tais como marca, modelo, tipo, fabricante e procedência, além de outras informações pertinentes, a exemplo de catálogos, folhetos ou propostas, encaminhados por meio eletrônico, ou, se for o caso, por outro meio e prazo indicados pela Pregoeira, sem prejuízo do seu ulterior envio pelo sistema eletrônico, sob pena de não aceitação da proposta.

10.8 Se a proposta ou lance vencedor for desclassificado, a Pregoeira examinará a proposta ou lance subsequente, e, assim sucessivamente, na ordem de classificação.

10.9 Havendo necessidade, a Pregoeira suspenderá a sessão, informando no “chat” a nova data e horário para a sua continuidade.

10.10 Sempre que houver a participação de microempresas e empresas de pequeno porte, quando sua proposta não for aceita, e antes de a Pregoeira passar à subsequente, haverá nova verificação, pelo sistema, da eventual ocorrência do empate ficto, previsto nos artigos 44 e 45 da LC nº 123, de 2006, seguindo-se a disciplina antes estabelecida, se for o caso.

10.11 Encerrada a análise quanto à aceitação da proposta, a pregoeira verificará a habilitação do licitante, observado o disposto neste Edital.

10.12 Se houver indícios de inexequibilidade da proposta de preço, ou em caso da necessidade de esclarecimentos complementares, poderão ser efetuadas diligências, na forma do § 3º do artigo 43 da Lei nº 8.666, de 1993.

10.13 Qualquer interessado poderá requerer que se realizem diligências para aferir a exequibilidade e a legalidade das propostas, devendo apresentar as provas ou os indícios que fundamentam a suspeita;

10.14 Na hipótese de necessidade de suspensão da sessão pública para a realização de diligências, com vistas ao saneamento das propostas, a sessão pública somente poderá ser reiniciada mediante aviso prévio no sistema com, no mínimo, vinte e quatro horas de antecedência, e a ocorrência será registrada em ata;

10.15 A Pregoeira poderá convocar o licitante para enviar documento digital complementar, por meio de funcionalidade disponível no sistema, no prazo de **03(três) horas** sob pena de não aceitação da proposta.

10.15.1 É facultado a Pregoeira prorrogar o prazo estabelecido, a partir de solicitação fundamentada feita no chat pelo licitante, antes de findo o prazo.

10.15.2 Dentre os documentos passíveis de solicitação pela Pregoeira, destacam-se os que contenham as informações necessárias para verificação da conformidade com os itens licitados, além de outras informações pertinentes, encaminhados por meio eletrônico, ou, se for o caso, por outro meio e prazo indicados pela Pregoeira, sem prejuízo do seu ulterior envio pelo sistema eletrônico, sob pena de não aceitação da proposta-

10.16 Se a proposta ou lance vencedor for desclassificado, a Pregoeira examinará a proposta ou lance subsequente, e, assim sucessivamente, na ordem de classificação.

10.17 Havendo necessidade, a Pregoeira suspenderá a sessão, informando no “chat” a nova data e horário para a sua continuidade.

10.18 A Pregoeira poderá encaminhar, por meio do sistema eletrônico, contraproposta ao licitante que apresentou o lance mais vantajoso, com o fim de negociar a obtenção de melhor preço, vedada a negociação em condições diversas das previstas neste Edital.

10.18.1 Também nas hipóteses em que a Pregoeira não aceitar a proposta e passar à subsequente, poderá negociar com o licitante para que seja obtido preço melhor.

10.18.2 A negociação será realizada por meio do sistema, podendo ser acompanhada pelos demais licitantes.

10.19 Após a fase de lances, se a proposta de menor preço não tiver sido apresentada por Microempresa, Empresa de Pequeno Porte ou Microempreendedor Individual, e houver proposta de Microempresa, Empresa de Pequeno Porte ou Microempreendedor Individual que seja igual ou até 5% (cinco por cento) superior à proposta mais bem classificada, proceder-se-á da seguinte forma:

10.19.1 A Microempresa, a Empresa de Pequeno Porte ou Microempreendedor Individual mais bem classificado poderá, no prazo de 05 (cinco) minutos, contados do envio da mensagem automática pelo sistema eletrônico, apresentar uma última oferta, obrigatoriamente inferior à proposta do primeiro colocado, situação em que, atendidas as exigências habilitatórias e observado o valor estimado para a contratação, será adjudicado em seu favor o objeto desta licitação;

10.19.2 Não sendo vencedora a Microempresa ou Empresa de Pequeno Porte ou Microempreendedor Individual mais bem classificado, na forma do subitem anterior, o sistema, de forma automática, convocará as licitantes remanescentes que porventura se enquadrem na situação descrita, na ordem classificatória, para o exercício do mesmo direito;

10.19.3 A convocada que não apresentar proposta dentro do prazo de 05 (cinco) minutos, controlados pelo sistema eletrônico, decairá do direito previsto nos artigos 44 e 45 da Lei Complementar n.º 123/2006 e alterações;

10.19.4 Na hipótese de não contratação nos termos previstos neste item, a licitação prossegue com as demais licitantes.

10.20 Encerrada a análise quanto à aceitação da proposta, a Pregoeira verificará a habilitação do licitante, observado o disposto neste Edital.

11 DOS DOCUMENTOS DE HABILITAÇÃO

8.1 Como condição prévia ao exame da documentação de habilitação do licitante detentor da proposta classificada em primeiro lugar, a Pregoeira verificará o eventual descumprimento das condições de participação, especialmente quanto à existência de sanção que impeça a participação no certame ou a futura contratação, mediante a consulta aos seguintes cadastros:

a) SICAF;

b) Cadastro Nacional de Empresas Inidôneas e Suspensas - CEIS, mantido pela Controladoria-Geral da União (www.portaldatransparencia.gov.br/ceis);

c) Cadastro Nacional de Condenações Cíveis por Atos de Improbidade Administrativa, mantido pelo Conselho Nacional de Justiça (www.cnj.jus.br/improbidade_adm/consultar_requerido.php).

8.1.1 Para a consulta de licitantes pessoa jurídica poderá haver a substituição das consultas das alíneas “b” e “c” acima pela Consulta Consolidada de Pessoa Jurídica do TCU (<https://certidoesapf.apps.tcu.gov.br/>)

8.2 A consulta aos cadastros será realizada em nome da empresa licitante e também de seu sócio majoritário, por força do artigo 12 da Lei n.º 8.429, de 1992, que prevê, dentre as sanções impostas ao responsável pela prática de ato de improbidade administrativa, a proibição de contratar com o Poder Público, inclusive por intermédio de pessoa jurídica da qual seja sócio majoritário.

8.2.1 Caso conste na Consulta de Situação do Fornecedor a existência de Ocorrências Impeditivas Indiretas, o gestor diligenciará para verificar se houve fraude por parte das empresas apontadas no Relatório de Ocorrências Impeditivas Indiretas.

8.2.2 A tentativa de burla será verificada por meio dos vínculos societários, linhas de fornecimento similares, dentre outros.

8.2.3 O licitante será convocado para manifestação previamente à sua desclassificação.

8.3 Constatada a existência de sanção, a Pregoeira reputará o licitante inabilitado, por falta de condição de participação.

8.3.1 No caso de inabilitação, haverá nova verificação, pelo sistema, da eventual ocorrência do empate ficto, previsto nos arts. 44 e 45 da Lei Complementar n.º 123, de 2006 e alterações, seguindo-se a disciplina antes estabelecida para aceitação da proposta subsequente.

8.3.2 Havendo a necessidade de envio de documentos de habilitação complementares, necessários à confirmação daqueles exigidos neste Edital e já apresentados, o licitante será convocado a encaminhá-los, em formato digital, via e-mail, no prazo de **03 (três) horas**, sob pena de inabilitação.

8.3.3 Não serão aceitos documentos de habilitação com indicação de CNPJ/CPF diferentes, salvo aqueles legalmente permitidos.

8.4 Somente haverá a necessidade de comprovação do preenchimento de requisitos mediante apresentação dos documentos originais não digitais quando houver dúvida em relação à integridade do documento digital.

8.5 Não serão aceitos documentos de habilitação com indicação de CNPJ/CPF diferentes, salvo aqueles legalmente permitidos.

8.6 Se o licitante for a matriz, todos os documentos deverão estar em nome da matriz, e se o licitante for a filial, todos os documentos deverão estar em nome da filial, exceto para atestados de capacidade técnica, e no caso daqueles documentos que, pela própria natureza, comprovadamente, forem emitidos somente em nome da matriz.

8.6.1 Serão aceitos registros de CNPJ de licitante matriz e filial com diferenças de números de documentos pertinentes ao CND e ao CRF/FGTS, quando for comprovada a centralização do recolhimento dessas contribuições.

8.7 É dever de o licitante encaminhar, em conjunto com a apresentação da proposta, a documentação solicitada neste Edital devidamente atualizada.

8.7.1 Os licitantes deverão encaminhar, nos termos deste Edital, a documentação relacionada nos itens a seguir, para fins de habilitação.

8.7.2 A existência de restrição relativamente à regularidade fiscal e trabalhista não impede que a licitante qualificada como microempresa ou empresa de pequeno porte seja declarada vencedora, uma vez que atenda a todas as demais exigências do edital.

8.7.3 A declaração do vencedor acontecerá no momento imediatamente posterior à fase de habilitação.

8.7.4 As microempresa ou empresa de pequeno porte, uma vez constatada a existência de alguma restrição no que tange à regularidade fiscal e trabalhista, a mesma será convocada para, no prazo de 05 (cinco) dias úteis, após a declaração do vencedor, comprovar a regularização. O prazo poderá ser prorrogado por igual período, a critério da administração pública, quando requerida pelo licitante, mediante apresentação de justificativa.

8.7.5 A não-regularização fiscal e trabalhista no prazo previsto no subitem anterior acarretará a inabilitação do licitante, sem prejuízo das sanções previstas neste Edital, sendo facultada a convocação dos licitantes remanescentes, na ordem de classificação. Se, na ordem de classificação, seguir-se outra microempresa, empresa de pequeno porte ou sociedade cooperativa com alguma restrição na documentação fiscal e trabalhista, será concedido o mesmo prazo para regularização.

8.7.6 Havendo necessidade de analisar minuciosamente os documentos exigidos, a Pregoeira suspenderá a sessão, informando no “chat” a nova data e horário para a continuidade da mesma.

8.7.7 Será inabilitado o licitante que não comprovar sua habilitação, seja por não apresentar quaisquer dos documentos exigidos, ou apresentá-los em desacordo com o estabelecido neste Edital.

8.7.8 O licitante provisoriamente vencedor em um item, que estiver concorrendo em outro item, ficará obrigado a comprovar os requisitos de habilitação cumulativamente, isto é, somando as exigências do item em que venceu às do item em que estiver concorrendo, e assim sucessivamente, sob pena de inabilitação, além da aplicação das sanções cabíveis.

8.7.9 Não havendo a comprovação cumulativa dos requisitos de habilitação, a inabilitação recairá sobre os itens de menor valor cuja retirada seja suficiente para a habilitação do licitante nos remanescentes.

8.7.10 Constatado o atendimento às exigências de habilitação fixadas no Edital, o licitante será declarado vencedor.

11.1 HABILITAÇÃO JURÍDICA:

11.1.1 No caso de empresário individual: inscrição no Registro Público de Empresas Mercantis, a cargo da Junta Comercial da respectiva sede;

11.1.2 Em se tratando de Microempreendedor Individual – MEI: Certificado da Condição de Microempreendedor Individual - CCMEI, cuja aceitação ficará condicionada à verificação da autenticidade no sítio www.portaldoempreendedor.gov.br;

11.1.3 No caso de sociedade empresária ou empresa individual de responsabilidade limitada - EIRELI: ato constitutivo, estatuto ou contrato social em vigor, devidamente registrado na Junta Comercial da respectiva sede, acompanhado de documento comprobatório de seus administradores;

11.1.4 inscrição no Registro Público de Empresas Mercantis onde opera, com averbação no Registro onde tem sede a matriz, no caso de ser o participante sucursal, filial ou agência;

11.1.5 No caso de sociedade simples: inscrição do ato constitutivo no Registro Civil das Pessoas Jurídicas do local de sua sede, acompanhada de prova da indicação dos seus administradores;

11.1.6 decreto de autorização, em se tratando de sociedade empresária estrangeira em funcionamento no País;

11.1.7 Os documentos acima deverão estar acompanhados de todas as alterações ou da consolidação respectiva;

11.1.8 Declaração de comprovação do cumprimento do disposto no inciso V do artigo 27, da Lei nº 8.666/93, de acordo com modelo estabelecido no Anexo III do Edital.

11.2 REGULARIDADE FISCAL E TRABALHISTA:

11.2.1 Prova de inscrição no Cadastro Nacional de Pessoas Jurídicas ou no Cadastro de Pessoas Físicas;

11.2.2 Prova de regularidade fiscal perante a Fazenda Nacional, mediante apresentação de certidão expedida conjuntamente pela Secretaria da Receita Federal do Brasil (RFB) e pela Procuradoria-Geral da Fazenda Nacional (PGFN), referente a todos os créditos tributários federais e à Dívida Ativa da União (DAU) por elas administrados, inclusive aqueles relativos à Seguridade Social, nos termos da Portaria Conjunta nº 1.751, de 02/10/2014, do Secretário da Receita Federal do Brasil e da Procuradora-Geral da Fazenda Nacional.

11.2.3 Prova de regularidade com o Fundo de Garantia do Tempo de Serviço (FGTS);

11.2.4 Prova de inexistência de débitos inadimplidos perante a justiça do trabalho, mediante a apresentação de certidão negativa ou positiva com efeito de negativa, nos termos do Título VII-A da Consolidação das Leis do Trabalho, aprovada pelo Decreto-Lei nº 5.452, de 1º de maio de 1943;

11.2.5 Prova de regularidade com a Fazenda Estadual e Municipal do domicílio ou sede do licitante, relativa à atividade em cujo exercício contrata ou concorre;

11.2.6 Caso o licitante seja considerado isento dos tributos estaduais relacionados ao objeto licitatório, deverá comprovar tal condição mediante declaração da Fazenda Estadual do seu domicílio ou sede, ou outra equivalente, na forma da lei;

11.3 QUALIFICAÇÃO TÉCNICA:

11.3.1 Para fins de qualificação técnica será cobrado do licitante que apresente:

11.3.1.1 Comprovação de aptidão para o fornecimento de bens em características, quantidades e prazos compatíveis com o objeto desta licitação, ou com o item pertinente, por meio da apresentação de atestados fornecidos por pessoas jurídicas de direito público ou privado.

11.3.2 Para fins da comprovação de que trata este subitem, os atestados deverão dizer respeito a contratos executados com as seguintes características mínimas:

11.3.2.1 Fabricação e fornecimento de móveis escolares, com o valor mínimo de 10% do quantitativo licitado.

11.3.3 Não serão aceitos atestados emitidos pelo licitante em seu próprio nome, nem nenhum outro que não tenha se originado de contratação.

11.3.4 Os atestados apresentados poderão ser diligenciados de acordo com o parágrafo 3º do art. 43, da Lei 8.666/93 e suas alterações posteriores.

11.4 QUALIFICAÇÃO TÉCNICA COMPLEMENTAR:

11.4.1 Para fins de qualificação técnica complementar será exigido a documentação técnica relativa aos produtos ofertados, quando e conforme exigido em cada item do lote, constante no **Anexo A** do Termo de Referência, para fins de comprovação de atendimento as Normas vigentes, sob pena de desclassificação de sua proposta.

11.4.2 A documentação complementar será analisada pela área técnica que emitirá parecer acerca dos documentos técnicos complementares apresentados.

11.5 QUALIFICAÇÃO ECONÔMICO-FINANCEIRA:

11.4.1 Para licitantes com sede no Estado de Pernambuco, Certidão Negativa de Processos Cíveis (PJe) para Pessoa Jurídica, para Licitação (certidão de Licitação), em sede de 1º e 2º grau, que indique a inexistência de processos de falência ou concordata tramitados nos sistemas do Processo Judicial Eletrônico. Para os licitantes com sede em outros Estados, havendo o PJE, deve ser apresentada documentação equivalente;

11.4.2 **Balanco Patrimonial** e Demonstrações Contábeis **do último exercício social (2022)** já exigido e apresentado na forma da Lei, que comprovem a boa situação financeira da empresa, vedada a sua substituição por balancetes ou balanços provisórios, podendo ser atualizados por índices oficiais quando encerrados há mais de 3 (três) meses da data apresentação da proposta.

11.4.3 A comprovação da situação financeira da empresa será constatada mediante obtenção de índices de Liquidez Geral (LG), Solvência Geral (SG) e Liquidez Corrente (LC), superiores a 1 (um) resultantes da aplicação das fórmulas:

$$LG = \frac{\text{Ativo Circulante} + \text{Realizável a Longo Prazo}}{\text{Passivo Circulante} + \text{Passivo Não Circulante}}$$

$$SG = \frac{\text{Ativo Total}}{\text{Passivo Circulante} + \text{Passivo Não Circulante}}$$

$$LC = \frac{\text{Ativo Circulante}}{\text{Passivo Circulante}}$$

11.4.4 As empresas que apresentarem resultado inferior ou igual a 1(um) em qualquer dos índices de Liquidez Geral (LG), Solvência Geral (SG) e Liquidez Corrente (LC), deverão comprovar, considerados os riscos para a Administração, o capital mínimo ou o patrimônio líquido mínimo de 10% (dez por cento) do valor estimado da contratação ou do item pertinente.

12 DO ENCAMINHAMENTO DA PROPOSTA VENCEDORA

12.1 A proposta final do licitante declarado vencedor deverá ser encaminhada no prazo de 02(duas) horas, a contar da solicitação da Pregoeira no sistema eletrônico e deverá:

12.1.1 Ser redigida em língua portuguesa, datada e assinada em uma via, sem emendas, rasuras, entrelinhas ou ressalvas, devendo a última folha ser assinada e as demais rubricadas pelo licitante ou seu representante legal.

12.1.2 Conter a indicação do banco, número da conta e agência do licitante vencedor, para fins de pagamento.

12.1.3 A proposta final deverá ser documentada nos autos e será levada em consideração no decorrer da execução do contrato e aplicação de eventual sanção à Contratada, se for o caso.

12.2 Todas as especificações do objeto contidas na proposta, tais como marca, modelo, tipo, fabricante e procedência, vinculam a contratada.

12.3 Os preços deverão ser expressos em moeda corrente nacional, o valor unitário em algarismos e o valor global em algarismos e por extenso (art. 5º da Lei nº 8.666/93).

12.3.1 Ocorrendo divergência entre os preços unitários e o preço global, prevalecerão os primeiros; no caso de divergência entre os valores numéricos e os valores expressos por extenso, prevalecerá o menor valor.

12.4 A oferta deverá ser firme, precisa, limitada e rigorosamente ao objeto deste Edital, sem conter alternativas de preço ou de qualquer outra condição que induza o julgamento a mais de um resultado, sob pena de desclassificação.

12.5 A proposta deverá obedecer aos termos deste Edital e seus Anexos, não sendo considerada aquela que não corresponda às especificações ali contidas ou que estabeleça vínculo à proposta de outro licitante.

12.6 As propostas que contenham a descrição do objeto, o valor e os documentos complementares estarão disponíveis na internet, após a homologação.

13 DAS AMOSTRAS

13.1 Será exigida da empresa melhor classificada as amostras de todos os itens, conforme descrito abaixo:

13.1.1 Decorrida a fase de lances dos preços para o lote de produtos, e após conferidas as documentações técnicas solicitadas para os itens que apresentam esta obrigatoriedade, será solicitada 01 amostra de cada um dos itens propostos, ao licitante cujo preço total de sua proposta seja o menor dentre todos os lances ofertados, para avaliação de conformidade e atendimento as especificações e exigências deste TR;

13.1.2 A análise será feita por profissional habilitado e contratado pela Administração, o qual emitirá laudo detalhado da avaliação contendo informações claras sobre o atendimento ou não, de cada item vistoriado, conforme lista abaixo:

13.1.2.1 Análise dimensional e dos materiais utilizados na fabricação dos produtos;

13.1.2.2 Avaliação de acabamento;

13.1.3 Os protótipos deverão atender satisfatoriamente todas as exigências técnicas descritas neste documento, sob pena de não aceitação e consequente desclassificação do licitante;

13.1.4 Não serão aceitos desvios de qualquer natureza, que venham a influenciar diretamente na qualidade do produto, no que se refere a sua funcionalidade e durabilidade, bem como, na formulação da proposta de preços do licitante;

13.1.5 Caso a amostra apresentada pelo primeiro licitante colocado não atenda as especificações deste TR, a sua proposta será recusada, lhe sendo enviada comunicação via chat do pregão;

13.1.6 Com o objetivo de obter-se maior celeridade e brevidade na conclusão do processo, serão convocadas a apresentarem as suas amostras, de todos os itens ofertados, os 03 próximos licitantes colocados na ordem de classificação;

13.1.7 Nesta segunda fase, concomitante e simultaneamente serão avaliadas todas as amostras entregues, independente da colocação do licitante na ordem de lances ofertados;

13.1.8 Será declarado vencedor aquele que tenha fornecido amostras compatíveis com este TR, e que tenha ofertado o menor preço global do lote, e em caso de não aprovação, serão chamados tantos quantos fornecedores existam, também na ordem de classificação, para igual procedimento de avaliação, até que seja declarado um vencedor, que tenha atendido aos termos deste TR;

13.1.9 Ao final da fase de avaliação das amostras, será emitido laudo de vistoria todos os objetos avaliados, e para conhecimento de todos, anexado ao sistema do pregão eletrônico;

13.1.10 As amostras quando solicitadas mediante comunicação do pregoeiro, deverão ser apresentadas no prazo de 03 (três) dias úteis, no endereço: Rua João Teixeira, 135 - Centro - São Lourenço da Mata - PE - Cep: 54.735-320, no horário de 8:00 as 12:00hs;

13.1.11 Em caso de empresas que tenham sede fora do Estado de Pernambuco, será considerado para atendimento ao prazo descrito no subitem 7.1.10, o dia da entrega das amostras no transportador, o qual, deverá ser comprovado por documento de despacho (romaneio de carga ou conhecimento de embarque) e respectiva nota fiscal dos produtos, desde que o prazo final de chegada até o endereço informado constante neste TR não exceda 10 (dez) dias.

13.1.12 A data e local onde ocorrerá a análise das amostras será previamente divulgada, não sendo inferior 24(vinte e quatro) horas, a partir da sua divulgação e poderá ser acompanhada por qualquer participante do processo licitatório.

13.1.13 Cada produto deverá ser identificado com o nome do fornecedor e processo licitatório, e ser entregue na embalagem que será utilizada na entrega dos bens;

13.1.14 As amostras serão submetidas a exames dimensionais e de qualidade dos materiais, para isso, poderão serem feitas desmontagens dos seus componentes, bem como cortes em suas partes visando possibilitar uma perfeita aferição, não cabendo reclamação acerca de danos ao móvel;

14 DOS RECURSOS ADMINISTRATIVOS

14.1 Declarado o vencedor e decorrida a fase de regularização fiscal e trabalhista da licitante qualificada como microempresa ou empresa de pequeno porte, será concedido o prazo de **(30) trinta minutos**, para que qualquer licitante manifeste a intenção de recorrer, de forma motivada, isto é, indicando contra qual(is) decisão(ões) pretende recorrer e por quais motivos, em campo próprio do sistema.

14.2 Havendo quem se manifeste, caberá a Pregoeira verificar a tempestividade e a existência de motivação da intenção de recorrer, para decidir se admite ou não o recurso, fundamentadamente.

14.3 Nesse momento a Pregoeira não adentrará no mérito recursal, mas apenas verificará as condições de admissibilidade do recurso.

14.4 A falta de manifestação motivada do licitante quanto à intenção de recorrer importará a decadência desse direito.

14.5 Uma vez admitido o recurso, o recorrente terá, a partir de então, o prazo de três dias para apresentar as razões, pelo sistema eletrônico, ficando os demais licitantes, desde logo, intimados para, querendo, apresentarem contrarrazões também pelo sistema eletrônico, em outros três dias, que começarão a contar do término do prazo do recorrente, sendo-lhes assegurada vista imediata dos elementos indispensáveis à defesa de seus interesses.

14.6 O acolhimento do recurso invalida tão somente os atos insuscetíveis de aproveitamento.

14.7 Os autos do processo permanecerão com vista franqueada aos interessados, no endereço constante neste Edital.

15 DA REABERTURA DA SESSÃO PÚBLICA



15.1 A sessão pública poderá ser reaberta:

15.1.1 Nas hipóteses de provimento de recurso que leve à anulação de atos anteriores à realização da sessão pública precedente ou em que seja anulada a própria sessão pública, situação em que serão repetidos os atos anulados e os que dele dependam.

15.1.2 Quando houver erro na aceitação do preço melhor classificado ou quando o licitante declarado vencedor não assinar o contrato, não retirar o instrumento equivalente ou não comprovar a regularização fiscal e trabalhista, nos termos do art. 43, §1º da LC nº 123/2006 e alterações. Nessas hipóteses, serão adotados os procedimentos imediatamente posteriores ao encerramento da etapa de lances.

15.2 Todos os licitantes remanescentes deverão ser convocados para acompanhar a sessão reaberta.

15.3 A convocação se dará por meio do sistema eletrônico (“chat”), e-mail, de acordo com a fase do procedimento licitatório.

15.4 A convocação feita por e-mail dar-se-á de acordo com os dados contidos no Portal da Bolsa Nacional de Compras - BNC, sendo responsabilidade do licitante manter seus dados cadastrais atualizados.

16 DA ADJUDICAÇÃO E HOMOLOGAÇÃO

16.1 O objeto da licitação será adjudicado ao licitante declarado vencedor, por ato da Pregoeira, caso não haja interposição de recurso, ou pela autoridade competente, após a regular decisão dos recursos apresentados.

16.2 Após a fase recursal, constatada a regularidade dos atos praticados, a autoridade competente homologará o procedimento licitatório.

17 DA ATA DE REGISTRO DE PREÇOS

17.1 Após a homologação desta licitação, a licitante vencedora será convocada pelo Órgão Gerenciador para assinar a Ata de Registro de Preços (Anexo V), no prazo de 05(cinco) dias úteis, contados da convocação, sob pena de decair o direito à contratação.

17.2 O prazo para assinatura da Ata de Registro de Preços poderá ser prorrogado uma única vez, por igual período, mediante solicitação da licitante vencedora e desde que ocorra motivo justo, aceito pelo Órgão Gerenciador, e que seja formulada antes do decurso do prazo assinalado.

17.3 Alternativamente à convocação para comparecer perante o órgão ou entidade para a assinatura da Ata de Registro de Preços, a Administração poderá encaminhá-la para assinatura, mediante meio eletrônico ou presencial, para que seja assinada no prazo de até 05 (cinco) dias úteis, a contar da data de seu recebimento.

16.4 A convocação acima indicada será realizada por intermédio do endereço eletrônico indicado na proposta do licitante, com a utilização da ferramenta CLM-Eficaz, por onde será encaminhado e-mail (clm@efcaz.com.br), cujo assunto será “Assinar Documento”.

16.5 No ato da assinatura da Ata de Registro de Preços, a licitante vencedora, se for o caso, deverá apresentar documento de procuração, devidamente reconhecido em cartório, que habilite o seu representante a assinar o instrumento em nome da empresa.

16.6 A recusa injustificada da licitante vencedora em assinar a Ata de Registro de Preços, dentro do prazo estabelecido, acarretará a aplicação das penalidades estabelecidas neste Edital.

16.7 Poderá ser acrescentada à Ata de Registro de Preços vantagem apresentada pela licitante vencedora em sua proposta, desde que seja pertinente e compatível com os termos deste Edital, que não represente quaisquer ônus para a Administração e que a respectiva aceitação esteja devidamente fundamentada.

17 DO ÓRGÃO GERENCIADOR E ÓRGÃOS PARTICIPANTES

17.1 A **SECRETÁRIA DE EDUCAÇÃO** é órgão gestor da Ata de Registro de Preços e deverá:

- 17.5.1 Assinar a ata de registro de preços;
- 17.5.2 Providenciar a publicação inicial do extrato da ata de registro de preços.
- 17.5.3 Autorizar os órgãos e entidades participantes e não participantes do registro de preços a firmar os contratos de adesão;
- 17.5.4 Manter o controle dos quantitativos disponíveis dos registros de preços;
- 17.5.5 Verificar, periodicamente, a vantajosidade dos itens objeto da Ata de Registro de Preço;
- 17.5.6 Aplicar, a qualquer momento, as penalidades previstas na Ata de Registro de Preço.

18 DA ADESÃO À ATA DE REGISTRO DE PREÇOS

18.1 Desde que devidamente justificada a vantagem, a Ata de Registro de Preços, durante sua vigência, pode ser utilizada por qualquer órgão ou entidade da Administração Pública que não tenha participado do certame licitatório, mediante anuência do Órgão Gerenciador e em observância aos limites quantitativos dos itens estipulados no § 4º do art. 22, do Decreto Federal nº 7.892/2013 e suas alterações;

18.2 As adesões por órgão/entidades não participantes não poderão exceder, por órgão ou entidade, a cinquenta por cento dos quantitativos dos itens do instrumento convocatório e registrados na ata de registro de preços para o órgão gerenciador e para os órgãos participantes, conforme dispõe o § 3º do art. 22, do Decreto Federal nº 7.892/2013 e suas alterações;

18.3 Os Órgãos e Entidades Não Participantes, quando desejarem fazer uso da Ata de Registro de Preços, devem consultar o Órgão Gerenciador, que se manifestará sobre a possibilidade de adesão, considerando se conveniente e oportuno, para indicar os possíveis Detentores da Ata e respectivos preços a ser praticada, obedecidos a ordem de classificação;

18.4 Cabe ao Detentor da Ata de Registro de Preços, observadas as condições nela estabelecidas, inclusive quanto às negociações promovidas pelo Órgão Gerenciador, optar pela aceitação ou não do fornecimento decorrente de adesão a um Órgão Não Participante, desde que não prejudique as obrigações presentes e futuras decorrentes da Ata, assumidas com o Órgão Gerenciador e Órgãos Participantes;

18.5 As possíveis solicitações de adesão deverão ser encaminhadas para a **SECRETÁRIA DE EDUCAÇÃO, ÓRGÃO GESTOR**, para autorização.

19 DO TERMO DE CONTRATO OU INSTRUMENTO EQUIVALENTE

19.1 Após a homologação da licitação, em sendo realizada a contratação, será firmado Termo de Contrato ou emitido instrumento equivalente.

19.2 O adjudicatário terá o prazo de **05 (cinco) dias úteis**, contados a partir da data de sua convocação, para assinar o Termo de Contrato ou aceitar instrumento equivalente, conforme o caso (Nota de Empenho/Carta Contrato/Autorização), sob pena de decair do direito à contratação, sem prejuízo das sanções previstas neste Edital.

19.2.1 **A convocação acima indicada será realizada por intermédio do endereço eletrônico indicado na proposta do licitante, com a utilização da ferramenta CLM-Eficaz, por onde será encaminhado e-mail (clm@efcaz.com.br), cujo assunto será “Assinar Documento”.**

19.2.2 Alternativamente à convocação para comparecer perante o órgão ou entidade para a assinatura do Termo de Contrato ou aceite do instrumento equivalente, a Administração poderá encaminhá-lo para assinatura ou aceite da Adjudicatária, mediante correspondência postal com aviso de recebimento (AR) ou meio eletrônico, para que seja assinado ou aceito no prazo de 03 (três) dias, a contar da data de seu recebimento.

19.3 O prazo previsto no subitem anterior poderá ser prorrogado, por igual período, por solicitação justificada do adjudicatário e aceita pela Administração.

19.4 O Aceite da Nota de Empenho ou do instrumento equivalente, emitida à empresa adjudicada, implica no reconhecimento de que:

19.4.1 Referida Nota está substituindo o contrato, aplicando-se à relação de negócios ali estabelecida as disposições da Lei nº 8.666, de 1993;

19.4.2 A contratada se vincula à sua proposta e às previsões contidas no edital e seus anexos;

19.4.3 A contratada reconhece que as hipóteses de rescisão são aquelas previstas nos artigos 77 e 78 da Lei nº 8.666/93 e reconhece os direitos da Administração previstos nos artigos 79 e 80 da mesma Lei.

19.5 O prazo de vigência do instrumento contratual será de 12 (doze) meses, contados de sua assinatura, não podendo ser prorrogável conforme previsão no instrumento contratual ou no termo de referência.

19.6 Previamente à contratação a Administração realizará consulta ao SICAF para identificar possível suspensão temporária de participação em licitação, no âmbito do órgão ou entidade, proibição de contratar com o Poder Público.

19.7 Nos casos em que houver necessidade de assinatura do instrumento de contrato, e o fornecedor não estiver inscrito no SICAF, este deverá proceder ao seu cadastramento, sem ônus, antes da contratação.

19.8 Na hipótese de irregularidade do registro no SICAF, o contratado deverá regularizar a sua situação perante o cadastro no prazo de até 05 (cinco) dias úteis, sob pena de aplicação das penalidades previstas no edital e anexos.

19.9 Na assinatura do contrato ou da ata de registro de preços, será exigida a comprovação das condições de habilitação consignadas no edital, que deverão ser mantidas pelo licitante durante a vigência do contrato ou da ata de registro de preços.

19.10 Na hipótese de o vencedor da licitação não comprovar as condições de habilitação consignadas no edital ou se recusar a assinar o contrato ou a ata de registro de preços, a Administração, sem prejuízo da aplicação das sanções das demais cominações legais cabíveis a esse licitante, poderá convocar outro licitante, respeitada a ordem de classificação, para, após a comprovação dos requisitos para habilitação, analisada a proposta e eventuais documentos complementares e, feita a negociação, assinar o contrato ou a ata de registro de preços.

20 DO PRAZO DE VALIDADE DA ATA E VIGÊNCIA DO CONTRATO

20.1 O prazo de validade da Ata de Registro de Preços será de 12 (doze) meses, a contar de sua assinatura.

20.2 A Ata de Registro de Preço tem prazo de vigência de 12 (doze) meses, a contar da data de assinatura, nos termos do art. 12, do Decreto nº 7.892/13 e conforme inc. III, § 3º do art. 15 da Lei nº 8.666/93, não podendo ser prorrogada.

20.3 O(s) contrato(s) decorrente(s) da(s) Ata(s) de Registro de Preços terá(ão) vigência de até 12 (doze) meses, conforme estabelecido no art. 62, de lei 8.666/93.

21 DO REAJUSTE

21.1 Os preços são fixos e irremovíveis.

21.2 As contratações decorrentes da Ata de Registro de Preços poderão sofrer alterações, obedecidas às disposições contidas no art. 65 da Lei nº 8.666/93 e no Decreto nº 7.892, de 2013.

22 DO CANCELAMENTO DO REGISTRO

22.1 O Fornecedor Registrado terá o seu registro cancelado quando:

- Deixar de cumprir fielmente as obrigações legais;
- Incidir em qualquer uma das hipóteses previstas na cláusula das Penalidades;
- Causar qualquer dano ao Patrimônio Público, que não possa ser recuperado;

- d) Praticar atos fraudulentos no intuito de auferir vantagens ilícitas;
 - e) Ficar evidenciada a incapacidade de cumprimento das obrigações assumidas, devidamente caracterizada em relatório da fiscalização;
 - f) Quando o FORNECEDOR REGISTRADO/DETENTOR DA ATA, mediante comunicação por escrito, comprovar estar impossibilitado de cumprir as exigências do Compromisso do fornecimento;
 - g) Por decurso de prazo de vigência;
 - h) Não restarem fornecedores registrados;
 - i) Não cumprir as obrigações constantes da Ata de Registro de Preços;
 - j) Não realizar o fornecimento no prazo estabelecido e a Administração não aceitar sua justificativa;
 - k) Em qualquer das hipóteses de inexecução total ou parcial da Ata decorrente de Registro de Preços;
 - l) Os preços registrados se apresentarem superiores aos praticados no mercado e o FORNECEDOR REGISTRADO recusar-se a baixá-los, após solicitação expressa da Secretaria;
 - m) Por razões de interesse público devidamente demonstrado e justificado pela Administração Pública;
 - n) A comunicação do cancelamento do preço registrado, nos casos previstos nesta Cláusula, será feita por correspondência com aviso de recebimento, juntando-se o comprovante aos autos que deram origem ao Registro de Preços;
 - o) A solicitação referida na alínea “n” desta cláusula deverá ser formulada com antecedência mínima de 30 (trinta) dias, facultada à Administração a aplicação das penalidades previstas nesta Ata, caso não aceitas as razões do pedido, sendo assegurada ampla defesa da licitante, nos termos da Lei n.º 8.666/93.
 - p) No caso de ser ignorado, incerto ou inacessível o endereço do FORNECEDOR REGISTRADO, a comunicação será feita por publicação no Diário Oficial, considerando-se cancelado o preço registrado após 01 (um) dia da publicação.
- 22.2 O fornecedor poderá solicitar o cancelamento do seu registro de preço na ocorrência de fato superveniente que venha comprometer a perfeita execução do objeto deste Edital, decorrente de caso fortuito ou de força maior, devidamente comprovado.

23 DA FORMAÇÃO DO CADASTRO DE RESERVA

- 23.1 Após o encerramento da etapa competitiva, os licitantes poderão reduzir seus preços ao valor da proposta do licitante mais bem classificado.
- 23.2 A apresentação de novas propostas na forma deste item não prejudicará o resultado do certame em relação ao licitante melhor classificado.
- 23.3 Havendo um ou mais licitantes que aceitem cotar suas propostas em valor igual ao do licitante vencedor, estes serão classificados segundo a ordem da última proposta individual apresentada durante a fase competitiva.
- 23.4 Esta ordem de classificação dos licitantes registrados deverá ser respeitada nas contratações e somente será utilizada acaso o melhor colocado no certame não assine a ata ou tenha seu registro cancelado nas hipóteses previstas nos artigos 20 e 21 do Decreto n° 7.892/23.

24 DA SUBCONTRATAÇÃO

- 24.1 Não será admitida a subcontratação do objeto licitatório.

25 DO CONTROLE E DAS ALTERAÇÕES DE PREÇOS

- 25.1 Durante a vigência da Ata, os preços registrados serão fixos e irredutíveis, exceto nas hipóteses, devidamente comprovadas, de ocorrência de situação prevista na alínea “d” do inciso II do art. 65 da Lei n.º 8.666/93 ou de redução dos preços praticados no mercado.

25.2 Mesmo comprovada a ocorrência de situação prevista no inciso II do art. 65 da Lei n.º 8.666/93, a Administração, se julgar conveniente, poderá optar por cancelar a Ata e iniciar outro processo licitatório.

25.3 Comprovada a redução dos preços praticados no mercado, nas mesmas condições do registro, e, definidos o novo preço máximo a ser pago pela Administração, o Proponente registrado será convocado pela Secretaria de Administração (órgão gerenciador) para alteração, por aditamento, do preço da Ata.

26 DO CONTROLE E FISCALIZAÇÃO DA EXECUÇÃO

26.1 Nos termos do art. 67 da Lei nº 8.666, de 1993, será designado representante para acompanhar e fiscalizar a entrega dos bens, anotando em registro próprio todas as ocorrências relacionadas com a execução e determinando o que for necessário à regularização de falhas ou defeitos observados. A fiscalização de que trata este item não exclui nem reduz a responsabilidade da Contratada, inclusive perante terceiros, por qualquer irregularidade, ainda que resultante de imperfeições técnicas ou vícios redibitórios, e, na ocorrência desta, não implica em corresponsabilidade da Administração ou de seus agentes e prepostos, de conformidade com o art. 70 da Lei nº 8.666, de 1993.

26.2 O representante da Administração anotará em registro próprio todas as ocorrências relacionadas com a execução do contrato, indicando dia, mês e ano, bem como o nome dos funcionários eventualmente envolvidos, determinando o que for necessário à regularização das falhas ou defeitos observados e encaminhando os apontamentos à autoridade competente para as providências cabíveis.

26.3 A designação do fiscal do(s) contrato(s) originado(s) a partir deste instrumento, deverão ser efetuadas em observância do disposto na **RECOMENDAÇÃO ADMINISTRATIVA Nº 029/2021-CGM**.

26.4 O(s) fiscal(is) e gestor(es) do(s) contrato(s) constarão no Termo de Contrato.

27 DA ENTREGA E CONDIÇÕES DE ACEITAÇÃO DO OBJETO.

27.1 Os critérios de entrega e aceitação do objeto estão previstos no Item 10 do Termo de Referência – Anexo I deste Edital.

28 DA GARANTIA DOS PRODUTOS

28.1 As condições de garantia dos produtos estão estabelecidas no item 11 do Termo de Referência.

29 DAS OBRIGAÇÕES DA CONTRATANTE E DA CONTRATADA

29.1 As obrigações da Contratante e da Contratada são as estabelecidas nos Itens 17 e 18 do Termo de Referência – Anexo I do Edital.

30 DO PAGAMENTO

30.1 As regras acerca do pagamento são as estabelecidas no Item 21 no Termo de Referência, anexo I deste Edital.

31 DAS SANÇÕES ADMINISTRATIVAS

29.1 As sanções administrativas são as estabelecidas no Item 23 do Termo de Referência, Anexo I do Edital.

29.2 A autoridade competente, na aplicação das sanções, levará em consideração a gravidade da conduta do infrator, o caráter educativo da pena, bem como o dano causado à Administração, observado o princípio da proporcionalidade.

32 DAS DISPOSIÇÕES FINAIS

30.1 A indicação do lance vencedor, a classificação dos lances apresentados e demais informações relativas à sessão pública do pregão constarão de ata, sem prejuízo das demais formas de publicidade.

30.2 As decisões referentes a este processo licitatório poderão ser comunicadas às licitantes por qualquer meio de comunicação que comprove o seu recebimento ou, ainda, mediante publicação nos mesmos veículos utilizados para divulgação deste processo licitatório.

30.3 A presente licitação poderá ser revogada, por razões de interesse público, decorrente de fato superveniente devidamente comprovado, pertinente e suficiente para justificar tal conduta, ou será anulada, por ilegalidade, de ofício ou por provocação de terceiros, mediante ato escrito e devidamente fundamentado, nos termos do art. 49 da Lei nº 8.666/93.

30.4 A anulação da licitação induz à invalidação da Ata de Registro de Preços e das eventuais contratações dela decorrentes.

30.4.1 As licitantes não terão direito à indenização em decorrência da anulação do procedimento licitatório, ressalvado o direito da contratada de boa-fé de ser ressarcido pelos encargos que tiver suportado no cumprimento do contrato.

30.5 A participação das licitantes nesta licitação implica a aceitação de todos os termos deste Edital.

30.6 Em caso de divergência entre o Termo de Referência e o Edital de Licitação, prevalece o Edital.

30.7 Da sessão pública do Pregão divulgar-se-á Ata no sistema eletrônico.

30.8 Não havendo expediente ou ocorrendo qualquer fato superveniente que impeça a realização do certame na data marcada, a sessão será automaticamente transferida para o primeiro dia útil subsequente, no mesmo horário anteriormente estabelecido, desde que não haja comunicação em contrário, pela Pregoeira.

30.9 Todas as referências de tempo no Edital, no aviso e durante a sessão pública observarão o horário de Brasília – DF.

30.10 No julgamento das propostas e da habilitação, a Pregoeira poderá sanar erros ou falhas que não alterem a substância das propostas, dos documentos e sua validade jurídica, mediante despacho fundamentado, registrado em ata e acessível a todos, atribuindo-lhes validade e eficácia para fins de habilitação e classificação.

30.11 A homologação do resultado desta licitação não implicará direito à contratação.

30.12 As normas disciplinadoras da licitação serão sempre interpretadas em favor da ampliação da disputa entre os interessados, desde que não comprometam o interesse da Administração, o princípio da isonomia, a finalidade e a segurança da contratação.

30.13 Os licitantes assumem todos os custos de preparação e apresentação de suas propostas e a Administração não será, em nenhum caso, responsável por esses custos, independentemente da condução ou do resultado do processo licitatório.

30.14 Na contagem dos prazos estabelecidos neste Edital e seus Anexos, excluir-se-á o dia do início e incluir-se-á o do vencimento. Só se iniciam e vencem os prazos em dias de expediente na Administração.

30.15 O desatendimento de exigências formais não essenciais não importará o afastamento do licitante, desde que seja possível o aproveitamento do ato, observados os princípios da isonomia e do interesse público.

30.16 Em caso de divergência entre disposições deste Edital e de seus anexos ou demais peças que compõem o processo, prevalecerá as deste Edital.

30.17 O Edital está disponibilizado, na íntegra, no endereço eletrônico www.bnc.org.br, no Portal da Transparência do Município e também poderão ser lidos e/ou obtidos no mesmo endereço e período no qual os autos do processo licitatório permanecerão com vista franqueada aos interessados.

30.18 As solicitações de cópia(s) de quaisquer documentos do processo deverão ser apresentadas por escrito, no período de 08h às 12 horas e de 13h às 17 horas, diretamente a Pregoeira ou à Comissão de Licitação, com antecedência mínima de 24 (vinte e quatro) horas para a sua disponibilização digitalizada, mediante a entrega de *pen drive*, nos termos da lei que rege as licitações.

30.19 Integram este Edital, para todos os fins e efeitos, os seguintes anexos:

30.19.1 Anexo I – Termo de Referência

30.19.2 Anexo II – Modelo de Declaração de que não emprega menor

30.19.3 Anexo III – Modelo de Declaração de Fatos Supervenientes, de idoneidade, de vínculo empregatício e de que cumpre os requisitos de habilitação

30.19.4 Anexo IV – Modelo de Proposta de Preços

30.19.5 Anexo V – Minuta de Ata de Registro de Preços

30.19.6 Anexo VI – Minuta de Contrato

30.20 Os casos omissos neste Edital serão decididos com base na Lei nº 10.520/2002 e subsidiariamente na Lei nº 8.666/93, e demais normas que regem a matéria.

33 DO FORO

33.1 Fica eleito o foro da Comarca de São Lourenço da Mata - PE para dirimir qualquer dúvida oriunda da execução deste instrumento, com renúncia expressa de qualquer outro, por mais privilegiado que seja.

São Lourenço da Mata, 26 de outubro de 2023.

JOSELANE MARIA SILVA

Pregoeira

ANEXO I

TERMO DE REFERÊNCIA - TR

1. DO OBJETO

1.5. O presente Termo de Referência tem como objetivo o Registro de Preço para contratação de empresa especializada para fabricação e fornecimento de móveis escolares, destinados a atender as unidades de ensino do Município de São Lourenço da Mata - PE, conforme condições, quantidades e exigências estabelecidas neste instrumento.

1.6. Os mobiliários escolares constantes deste Termo de Referência, destina-se ao uso em ambientes de ensino, compreendendo os tipos: conjuntos para alunos, conjuntos para professores, conjuntos para uso coletivo, móveis para uso geral, aplicáveis em salas de aula, refeitórios, laboratórios, bibliotecas e demais áreas da escola.

1.7. São as seguintes Normas que fundamentam tecnicamente o presente TR:

ABNT NBR 14006:2008 – Móveis escolares – Cadeiras e Mesas para Conjunto Aluno Individual;

ABNT NBR ISO 4628-3:2015 - Tintas e vernizes - Avaliação da degradação de revestimento;

ABNT NBR 8094:1983 - Material metálico revestido e não-revestido - Corrosão por exposição à névoa salina;

ABNT NBR 16332:2014 - Móveis de madeira - Fita de borda e suas aplicações;

ABNT NBR 5841:2015 - Determinação do grau de empolamento de superfícies pintadas.

2. DA JUSTIFICATIVA

2.1. O Município de São Lourenço da Mata, através da Secretaria de Educação tem realizado diversas ações com o objetivo de promover melhorias, físicas, acessíveis para atender as Unidade de Ensino, objetivando uma educação de qualidade.

2.2 Neste pensamento visando modernizar as dependências das unidades de ensino, se faz necessário substituir o mobiliário obsoleto e/ou já sem condições de uso, visando proporcionar ambientes ergonomicamente adequados, aumentando o conforto e a segurança para mitigar riscos à saúde dos alunos, professores e demais usuários.

2.3 O mobiliário a ser adquiridos compreende os seguintes tipos: conjuntos para alunos, conjuntos para professores, conjuntos para uso coletivo, móveis para uso em geral aplicáveis em salas da aula, refeitórios, laboratórios, bibliotecas e demais áreas das unidades de ensino. A falta de mobiliários traz prejuízos na execução das atividades escolares, prejudicando o atendimento à finalidade educacional. A utilização do mobiliário em condições precárias, eleva a probabilidade de ocorrência de acidentes, podendo afetar a saúde dos seus usuários. Diante do exposto foi realizado o Estudo Técnico Preliminar – ETP, com a finalidade de indicar a solução mais vantajosa para substituição dos mobiliários, onde foi realizado o levantamento do quantitativo para atendimento das unidades de ensino. O quantitativo dos produtos a serem adquiridos foi levantado com base das necessidades das unidades de ensino, conforme descrito no Anexo B deste TR. As especificações técnicas foram estabelecidas conforme Norma ABNT 14.006, estatuto técnico que regulamenta a fabricação e comercialização de mobiliários escolares para o aluno, e constantemente utilizado pelo Fundo Nacional de Desenvolvimento da Educação – FNDE, nos seus processos licitatórios para aquisição de mobiliário e equipamento Escolar, onde suas especificações foram projetadas para usuários de diversas estaturas (alunos, professores e demais servidores).

3. DOS QUANTITATIVOS, ESPECIFICAÇÕES E PREÇOS MÁXIMOS ESTIMADOS E JUSTIFICATIVA PARA AGRUPAMENTO

3.1. Mediante o estudo técnico preliminar -ETP e levantamento de campo, a quantidade necessária para suprir as escolas seria a constante do mapa constante no **Anexo B** deste TR, todavia, essa definição foi balizada com a disponibilidade orçamentária do município, o que resultou no quantitativo listado no quadro abaixo:

LOTE ÚNICO

ITEM	ESPECIFICAÇÕES	UNIDADE	QUANTIDADE	VALOR MÁXIMO UNITARIO R\$	VALOR MÁXIMO TOTAL R\$
01	Conjunto escolar coletivo, 01 mesa e 04 cadeiras com estatura 0,93 e 1,16 m.	unidade	150	R\$ 1.197,74	R\$ 179.661,00
02	Conjunto escolar para o aluno tamanho 03, para alunos com estatura entre 1,19 m e 1,42m.	unidade	300	R\$ 839,37	R\$ 251.811,00
03	Conjunto escolar para o aluno tamanho 04, para alunos com estatura entre 1,33m e 1,42 m.	unidade	800	R\$ 856,25	R\$ 685.000,00
04	Conjunto escolar para aluno tamanho 06, para alunos com estatura entre 1,59m e 1,88m	unidade	1.500	R\$ 880,01	R\$ 1.320.015,00
05	Mesa escolar acessível para cadeirantes	unidade	50	R\$ 776,15	R\$ 38.807,50

06	Conjunto escolar para professor	unidade	200	R\$	R\$
				1.109,70	221.940,00
07	Mesa para uso geral tamanho 06, para alunos com estatura entre 1,59 e 1,88m	unidade	900	R\$ 1.067,30	R\$ 960.570,00
				VALOR GLOBAL DO LOTE:	R\$ 3.657.804,50

3.2 De acordo com o ETP, com a finalidade de manter a padronização dos bens, deixa-se de aplicar a cota de reserva de 25% do objeto para a contratação da ME e EPP, pois se mostrou inconveniente e não eficiente a aplicação desta política na aquisição, que representaria prejuízo ao conjunto do objeto a ser contratado, nos termos do Art. 49, da Lei nº 123/2006 e alterações;

3.3 Conforme indicado no Estudo Técnico Preliminar – ETP, os itens foram agrupados em um único lote justificado da seguinte forma:

3.3.1 O agrupamento de itens observa os critérios de divisibilidade, visto que respeita a legislação vigente e garantem a ampla participação das empresas existentes no mercado, sem prejuízo para o processo, uma vez, que ganha enorme economia de escala, proporcionando o fornecimento de diversos itens licitados, conforme prática comum do FNDE;

3.3.1 Considerando que a renovação e ampliação do mobiliário escolar são essenciais para garantir um ambiente adequado e propício ao ensino-aprendizagem nas unidades educacionais municipais. O mobiliário desgastado, obsoleto ou insuficiente compromete a qualidade do ambiente escolar, podendo afetar o desempenho dos estudantes e o bem-estar dos profissionais da educação. A aquisição por lote permite atender simultaneamente a múltiplas unidades escolares, proporcionando um ambiente escolar mais adequado e padronizado, no que se refere especificamente aos métodos produtivos, materiais empregados na sua fabricação, padrões de tons de cores e performance geral;

3.3.2 Considerando que a aquisição de mobiliário escolar por lote proporciona economia de recursos financeiros para a Administração, visto que o fornecimento de uma quantidade maior possibilita que o fornecedor tenha margem para reduzir os preços em função de produção em série e economia de logística;

3.3.3 Diante disto, fornecer uma quantidade maior de mobiliários de uma só vez, possibilita ao fornecedor obter melhores condições comerciais junto aos seus fornecedores de matéria prima e insumos, podendo transferir essa vantagem para o seu preço final;

3.3.4 A contratação de um único fornecedor para o lote, traz economia operacional e otimização da gestão pública visto, que será elaborado apenas um contrato, ao invés de vários, evitando manter-se relacionamento contratual com diversos fornecedores;

3.3.5 Na fase de execução do contrato, o controle no recebimento dos bens se faz necessário ser acompanhado por profissional qualificado de forma que sendo isso feito com apenas 01 fornecedor, o processo se torna mais rápido e eficiente;

3.3.6 Em caso eventual de necessidade de negociação para redução de preços, ou aditivo contratual, o processo se torna mais fácil com um único fornecedor, ao invés, de ter que negociar com uma gama maior;

3.3.7 Em caso da necessidade de substituição de peças ou bens com defeito, a comunicação se dar mais rápida com um fornecedor, diferente de manter relacionamento ou contato com quantidade maior de empresas;

4. DO VALOR GLOBAL ESTIMADO

4.1. O valor total estimado da presente contratação é de **R\$ 3.657.804,50 (três milhões seiscentos e cinquenta e sete mil oitocentos e quatro reais e cinquenta centavos)**.

5. DA DOTAÇÃO ORÇAMENTÁRIA

5.1. Os recursos financeiros para fazer face às despesas da contratação correrão por conta das secretarias contratantes, cujo elemento de despesa constará no respectivo contrato e nota de empenho, observando as condições estabelecidas no processo licitatório.

5.2. As despesas para atender o presente objeto estão programadas em dotação orçamentária própria, prevista no orçamento do Município, na classificação abaixo indicada:

SECRETARIA DE EDUCAÇÃO

02.00 - PODER EXECUTIVO

02.09 - SECRETARIA MUNICIPAL DE EDUCAÇÃO

1236101881.112 - REEQUIPAMENTO DA EDUCAÇÃO BÁSICA

44905200 - Equipamentos e Material Permanente

02.00 - PODER EXECUTIVO

02.09 - SECRETARIA MUNICIPAL DE EDUCAÇÃO

1236101882.231 - MANUTENÇÃO DO ENSINO FUNDAMENTAL/SALÁRIO EDUCAÇÃO

44905200 Equipamentos e Material Permanente

02.00 - PODER EXECUTIVO

02.15 - FUNDEB

1236101881.151 - REEQUIPAMENTO DO ENSINO FUNDAMENTAL

44905200 - Equipamentos e Material Permanente

02.00 - PODER EXECUTIVO

02.15 - FUNDEB

1236501901.152 - REEQUIPAMENTO DO ENSINO INFANTIL

44905200 - Equipamentos e Material Permanente

6. DA PROPOSTA DE PREÇOS

6.1. As propostas deverão ser apresentadas com os seguintes elementos:

11.5.1 Valor unitário e total do item;

11.5.2 Os licitantes deverão apresentar proposta de preço, com validade de 90 (noventa) dias conforme Termo de Referência e com os seguintes elementos:

b) Objeto, em descrição sucinta e clara;

b) Planilha de Quantitativos, Especificações e Preços;

c) Preços unitário, total e global, este último em algarismo e por extenso;

d) Prazo e Local de entrega;

e) Garantia, quando for o caso;

f) Condições de pagamento;

g) Declaração de que no preço ofertado, estão incluídas todas as despesas diretas e indiretas, incidentes sobre o objeto licitado, até a sua entrega definitiva;

h) Assinatura do proponente.

11.6 Preços unitários e totais em moeda corrente nacional, em algarismo com duas casas decimais após a vírgula e marca dos itens ofertados.

11.7 Todas as especificações do objeto contidas na proposta vinculam a Contratada.

11.8 Os licitantes devem respeitar os preços máximos estimados dos itens.

7. DAS AMOSTRAS

7.1 Será exigida da empresa melhor classificada as amostras de todos os itens, conforme descrito abaixo:

- 7.1.1 Decorrida a fase de lances dos preços para o lote de produtos, e após conferidas as documentações técnicas solicitadas para os itens que apresentam esta obrigatoriedade, será solicitada 01 amostra de cada um dos itens propostos, ao licitante cujo preço total de sua proposta seja o menor dentre todos os lances ofertados, para avaliação de conformidade e atendimento as especificações e exigências deste TR;
- 7.1.2 A análise será feita por profissional habilitado e contratado pela Administração, o qual emitirá laudo detalhado da avaliação contendo informações claras sobre o atendimento ou não, de cada item vistoriado, conforme lista abaixo:
- 7.1.2.1 Análise dimensional e dos materiais utilizados na fabricação dos produtos;
- 7.1.2.2 Avaliação de acabamento;
- 7.1.3 Os protótipos deverão atender satisfatoriamente todas as exigências técnicas descritas neste documento, sob pena de não aceitação e consequente desclassificação do licitante;
- 7.1.4 Não serão aceitos desvios de qualquer natureza, que venham a influenciar diretamente na qualidade do produto, no que se refere a sua funcionalidade e durabilidade, bem como, na formulação da proposta de preços do licitante;
- 7.1.5 Caso a amostra apresentada pelo primeiro licitante colocado não atenda as especificações deste TR, a sua proposta será recusada, lhe sendo enviada comunicação via chat do pregão;
- 7.1.6 Com o objetivo de obter-se maior celeridade e brevidade na conclusão do processo, serão convocadas a apresentarem as suas amostras, de todos os itens ofertados, os 03 próximos licitantes colocados na ordem de classificação;
- 7.1.7 Nesta segunda fase, concomitante e simultaneamente serão avaliadas todas as amostras entregues, independente da colocação do licitante na ordem de lances ofertados;
- 7.1.8 Será declarado vencedor aquele que tenha fornecido amostras compatíveis com este TR, e que tenha ofertado o menor preço global do lote, e em caso de não aprovação, serão chamados tantos quantos fornecedores existam, também na ordem de classificação, para igual procedimento de avaliação, até que seja declarado um vencedor, que tenha atendido aos termos deste TR;
- 7.1.9 Ao final da fase de avaliação das amostras, será emitido laudo de vistoria todos os objetos avaliados, e para conhecimento de todos, anexado ao sistema do pregão eletrônico;
- 7.1.10 As amostras quando solicitadas mediante comunicação do pregoeiro, deverão ser apresentadas no prazo de 03 (três) dias úteis, no endereço: **Rua João Teixeira, 135 - Centro - São Lourenço da Mata – PE - Cep: 54.735-320, no horário de 8:00 as 12:00hs;**
- 7.1.11 Em caso de empresas que tenham sede fora do Estado de Pernambuco, será considerado para atendimento ao prazo descrito no subitem 7.1.10, o dia da entrega das amostras no transportador, o qual, deverá ser comprovado por documento de despacho (romaneio de carga ou conhecimento de embarque) e respectiva nota fiscal dos produtos, desde que o prazo final de chegada até o endereço informado constante neste TR não exceda 10 (dez) dias.
- 7.1.12 A data e local e horário onde ocorrerá a análise das amostras será previamente divulgada, não sendo inferior 03(três) dias úteis, a partir da sua divulgação e poderá ser acompanhada por qualquer participante do processo licitatório.
- 7.1.13 Cada produto deverá ser identificado com o nome do fornecedor e processo licitatório, e ser entregue na embalagem que será utilizada na entrega dos bens;

7.1.14 As amostras serão submetidas a exames de precisão e de qualidade dos materiais, para isso, poderão ser feitas desmontagens dos seus componentes, bem como cortes em suas partes visando possibilitar uma perfeita aferição, não cabendo reclamação acerca de danos ao móvel;

8. DA CAPACIDADE TÉCNICA

8.1 Para fins de qualificação técnica será cobrado do licitante que apresente:

8.1.1 Comprovação de aptidão para o fornecimento de bens em características, quantidades e prazos compatíveis com o objeto desta licitação, por meio da apresentação de atestados fornecidos por pessoas jurídicas de direito público ou privado.

8.1.2 Para fins da comprovação de que trata este subitem, os atestados deverão dizer respeito a contratos executados com as seguintes características mínimas:

8.1.2.1 Fabricação e fornecimento de móveis escolares, no percentual mínimo de 10% do quantitativo licitado.

8.2 Não serão aceitos atestados emitidos pelo licitante em seu próprio nome, nem nenhum outro que não tenha se originado de contratação.

8.3 Os atestados apresentados poderão ser diligenciados de acordo com o parágrafo 3º do art. 43, da Lei 8.666/93 e suas alterações posteriores.

9. DA DOCUMENTAÇÃO TÉCNICA COMPLEMENTAR

Juntamente com a proposta de preços e documentos de habilitação anexados no sistema do pregão eletrônico, o licitante deverá anexar a documentação técnica relativa aos produtos ofertados, quando e conforme exigido em cada item do lote, constante no **Anexo A deste TR**, para fins de comprovação de atendimento as Normas vigentes, sob pena de desclassificação de sua proposta.

9.1 A documentação complementar será analisada pela área técnica que emitirá parecer acerca dos documentos técnicos complementares apresentados.

10 . DA ENTREGA E CONDIÇÕES DE ACEITAÇÃO DO OBJETO

10.1 O prazo de entrega do objeto é de **até 15 (quinze) dias úteis**, contados a partir da data da Ordem de Fornecimento, em remessa parcelada, no local indicado pela demandante conforme solicitação, nos horários previamente estabelecidos pelo setor competente da Secretaria.

10.1.1. O prazo supracitado poderá ser dilatado, conforme interesse da Administração e/ou justificativa acompanhada por documentos que possam comprovar os fatos alegados pela Contratada, desde que aceita pela Contratante.

10.2 A relação das unidades escolares bem como seus respectivos endereços, encontram-se no Anexo C deste TR.

10.2. Os itens serão recebidos no prazo de 15(quinze) dias úteis, pelo (a) responsável pelo acompanhamento e fiscalização do contrato, para verificação de sua conformidade com as especificações constantes neste Termo de Referência e na proposta.

10.3 Durante o recebimento dos produtos serão separadas algumas unidades aleatoriamente, para verificação de compatibilidade com as especificações deste TR, sendo executada por membro do setor de materiais, e havendo sinal de divergência, elas serão submetidas a análise técnica mais detalhada, por profissional competente.

10.4 Havendo confirmação de desvios às especificações, todo o mobiliário entregue terá o seu recebimento recusado;

10.5 Na hipótese de a verificação a que se refere o subitem 10.3 não ser procedida dentro do prazo fixado de 03(três) dias úteis, reputar-se-á como realizada, consumando-se o recebimento definitivo no dia do esgotamento do prazo.

10.6 Os objetos poderão ser rejeitados, no todo ou em parte, quando em desacordo com as especificações constantes neste Termo de Referência e na proposta, devendo ser substituídos no prazo de 10(dez) dias úteis, a contar da notificação da contratada, às suas custas, sem prejuízo da aplicação das penalidades.

10.7 Os objetos serão recebidos definitivamente, após a verificação da qualidade e quantidade do(s) produto(s) e consequente aceitação mediante termo circunstanciado.

10.8 O recebimento provisório ou definitivo do objeto não exclui a responsabilidade da contratada pelos prejuízos resultantes da incorreta execução do contrato.

11. DA GARANTIA DOS PRODUTOS

11.1 O prazo de garantia do mobiliário fornecido, deverá obrigatoriamente atender as seguintes coberturas e condições.

11.1.1 Prazo: 03 (três) anos;

11.1.2 Vigência: A contar da data do termo de recebimento do mobiliário;

11.1.3 Cobertura:

11.1.4 Defeitos de fabricação que não tenham sido detectados ou percebidos na fase de recebimento do produto, e que venham a insurgirem-se ou manifestar-se, durante o uso e vigência do prazo de garantia, tais como:

a)Empeno, desbalanceamento, desnivelamento e ou instabilidade do móvel;

b)Partes e componentes soltos ou fixados indevidamente;

c)Soldagens malfeitas, que apresentem junções frágeis entre tubos e ou acabamento áspero e que contenham partes pontiagudas;

d)Peças plásticas e demais componentes mal-acabados;

e)Falhas na pintura, como descascamento, rugosidades ou pontos falhos;

11.1.5 Defeitos apresentados durante o uso, constatado a qualquer momento durante o prazo de cobertura da garantia:

a)Desgastes na camada de pintura, que venham a apresentar defeitos visuais, do tipo descascamento e focos de oxidação;

b)Quebra natural de quaisquer dos componentes do móvel;

c)Empeno estrutural decorrente de fadiga natural de suas partes;

11.1.6 Sendo confirmado quaisquer um dos casos acima, o móvel objeto do defeito apresentado deverá ser substituído integralmente, no caso de que a substituição do componente avariado não seja suficiente para corrigir o problema encontrado;

11.2 Não cobertura:

11.2.1 Desgaste da camada de pintura, em decorrência de ações abrasivas provocadas por mau zelo;

11.2.2 Deterioração de componentes plásticos e derivados de madeira, decorrentes de uso indevido e submissão a condições danosas à sua conservação;

11.2.3 Danos causados por mal uso do produto, a exemplo de peças quebradas decorrentes de esforços extremos e incompatíveis com a sua capacidade;

11.2.4 Submeter qualquer dos produtos, ou suas partes, a situações inadequadas a sua integridade física, tais como, contato com líquidos de qualquer natureza, especificamente água e substâncias aquosas, objetos ou elementos umidificados, exposição a raios solar, permanência em ambientes de alta temperatura ou que estejam sujeitos a variações térmicas abaixo de 10°C e acima 50°C;

11.2.5 Constatação de má conservação do produto, empilhamento e armazenamento inadequado, limpeza indevida e ações de vandalismo;



12 VERIFICAÇÃO DA QUALIDADE DOS PRODUTOS

12.1 A verificação da qualidade dos bens ofertados e eventualmente contratados, obedecerá rigoroso acompanhamento e fiscalização, visando-se obter produtos de boa qualidade e performance, sendo executado em dois momentos distintos:

12.1 O primeiro, durante o processo licitatório, na fase de julgamento da proposta de preços apresentadas, e após terem sido satisfeitas as exigências documentais da fase de habilitação.

12.2 O segundo, durante a fase contratual, onde a setor responsável fará inspeção nos produtos recebidos e caso detecte alguma irregularidade, submeterá amostras retiradas do lote recebido para análises minuciosas pelo profissional contratado para prestar assessoria técnica ao processo.

13. DO PRAZO DE VIGÊNCIA DA ATA DE REGISTRO DE PREÇOS

13.1. A ata de registro de preços originada a partir deste termo de referência terá **validade de 12 (doze) meses**, contados da sua assinatura, não podendo ser prorrogada, conforme dispõe o Art. 12 do Decreto Federal nº 7.892/2013 e suas alterações.

14. O ÓRGÃO GESTOR DO SISTEMA DE REGISTRO DE PREÇOS

14.1 A **Secretaria de Educação** é órgão gestor da ata de registro de preços e deverá:

14.1.1 Assinar a ata de registro de preços;

14.1.2 Providenciar a publicação inicial do extrato da ata de registro de preços

14.1.3 Autorizar os órgãos e entidades participantes e não participantes do registro de preços a firmar os contratos de adesão;

11.1.4. Manter o controle dos quantitativos disponíveis dos registros de preços;

11.1.5. Verificar, periodicamente, a vantajosidade dos itens objeto da Ata de Registro de Preço;

11.1.6. Aplicar, a qualquer momento, as penalidades previstas na Ata de Registro de Preço.

15. DAS ADESÕES POR ÓRGÃOS NÃO PARTICIPANTES

15.1. Desde que devidamente justificada a vantagem, a Ata de Registro de Preços, durante sua vigência, pode ser utilizada por qualquer órgão ou entidade da Administração Pública que não tenha participado do certame licitatório, mediante anuência do Órgão Gerenciador e em observância aos limites quantitativos dos itens estipulados no § 4º do art. 22, do Decreto Federal nº 7.892/2013 e suas alterações;

15.2. As adesões por órgão/entidades não participantes não poderão exceder, por órgão ou entidade, a cinquenta por cento dos quantitativos dos itens do instrumento convocatório e registrados na ata de registro de preços para o órgão gerenciador e para os órgãos participantes, conforme dispõe o § 3º do art. 22, do Decreto Federal nº 7.892/2013 e suas alterações;

15.3. Os Órgãos e Entidades Não Participantes, quando desejarem fazer uso da Ata de Registro de Preços, devem consultar o Órgão Gerenciador, que se manifestará sobre a possibilidade de adesão, considerando se conveniente e oportuno, para indicar os possíveis Detentores da Ata e respectivos preços a ser praticada, obedecidos a ordem de classificação;

15.4. Cabe ao Detentor da Ata de Registro de Preços, observadas as condições nela estabelecidas, inclusive quanto às negociações promovidas pelo Órgão Gerenciador, optar pela aceitação ou não do fornecimento decorrente de adesão a um Órgão Não Participante, desde que não prejudique as obrigações presentes e futuras decorrentes da Ata, assumidas com o Órgão Gerenciador e Órgãos Participantes;

15.5. As possíveis solicitações de adesão deverão ser encaminhadas para a **Secretaria de Educação, ÓRGÃO GESTOR**, para autorização.

16. DO PRAZO E VIGÊNCIA DO CONTRATO

16.1. O prazo de vigência do instrumento contratual será de 12 (doze) meses, contados a partir da sua assinatura.



17. DAS OBRIGAÇÕES DA CONTRATADA

17.1 A CONTRATADA obrigará-se-á:

17.1.1 Efetuara entrega dos produtos no local determinado pela Secretaria, por meio de veículo adequado sendo vedado à utilização de meios alternativos de transporte;

17.1.2 Efetuar a entrega dos produtos no horário determinado pela Secretaria;

17.1.3 Fornecer os produtos com qualidade e em conformidade com as especificações contidas neste Termo de Referência, cumprindo, rigorosamente, todas as Normas que regulamentam este tipo de fornecimento;

17.1.4 A entrega deverá ser efetuada por funcionários devidamente fardados e com crachá de identificação para que possam ter acesso aos locais de destino.

17.1.5 Realizar, sempre que necessário entrega aos sábados, respeitando os horários determinados pelas Secretarias, uma vez que podem acontecer situações emergenciais necessitando deste item;

17.1.6 Manter durante toda a execução do contrato as condições de habilitação em compatibilidade com as obrigações assumidas neste Termo de Referência e Edital.

17.1.7 Reparar, corrigir, remover, reconstruir ou substituir, às suas expensas, no total ou em parte, o objeto do contrato em que se verificarem vícios, defeitos ou incorreções;

17.1.8 Responder pelos danos causados diretamente à CONTRATANTE ou aos seus bens, ou ainda a terceiros, decorrentes de sua culpa ou dolo na execução do contrato;

17.1.9 Respeitar as normas de controle de bens e de fluxo de pessoas nas dependências da CONTRATANTE;

17.1.10 Indicar, no início da execução do contrato, endereço eletrônico institucional para recebimento de cópia da ordem de fornecimento e/ou quaisquer outros documentos/informações necessárias para a efetiva execução contratual;

17.1.11 Durante a execução do contrato, a CONTRATADA deverá informar à CONTRATANTE sobre eventuais alterações do endereço eletrônico institucional indicado no item anterior.

18. DAS OBRIGAÇÕES DA CONTRATANTE

18.1 CONTRATANTE obrigará-se-á:

18.1.1 Permitir a CONTRATADA o acesso às dependências para efetivação do fornecimento dos produtos no horário estabelecido pela Secretaria de educação;

18.1.2 Solicitar a imediata substituição dos itens quando for constatado qualquer tipo de irregularidade a exemplo de validade do produto ou ainda, na hipótese de verificação, no ato de sua entrega;

18.1.3 . Convocar a qualquer momento a CONTRATADA para prestar esclarecimento ou sanar dúvidas decorrentes da entrega dos itens.

18.1.4 Oferecer todas as informações necessárias ao bom andamento do fornecimento;

18.1.5 Efetuar o pagamento nas condições e nos prazos estipulados;

18.1.6 Designar servidor para fiscalizar, acompanhar e atestar a entregados itens estipulados no contrato.

19. DA SUBCONTRATAÇÃO

19.1 Não será admitida a subcontratação do objeto do presente instrumento.

20. DO CONTROLE E FISCALIZAÇÃO DA EXECUÇÃO

20.1 Nos termos do art. 67 da Lei nº 8.666, de 1993, será designado representante para acompanhar e fiscalizar a entrega dos bens, anotando em registro próprio todas as ocorrências relacionadas com a execução e determinando o que for necessário à regularização de falhas ou defeitos observados. A fiscalização de que trata este item não exclui nem reduz a responsabilidade da Contratada, inclusive perante terceiros, por qualquer irregularidade, ainda que resultante de imperfeições técnicas ou vícios redibitórios, e, na ocorrência desta, não implica em corresponsabilidade da Administração ou de seus agentes e prepostos, de conformidade com o art. 70 da Lei nº 8.666, de 1993.

20.2 O representante da Administração anotará em registro próprio todas as ocorrências relacionadas com a execução do contrato, indicando dia, mês e ano, bem como o nome dos funcionários eventualmente envolvidos, determinando o que for necessário à regularização das falhas ou defeitos observados e encaminhando os apontamentos à autoridade competente para as providências cabíveis.

20.3 A designação do fiscal do(s) contrato(s) originado(s) a partir deste instrumento, deverão ser efetuadas em observância do disposto na **RECOMENDAÇÃO ADMINISTRATIVA Nº 029/2021-CGM**.

20.4 O gestor e fiscal constarão no Termo de Contrato.

21. DO PAGAMENTO

21.1 O pagamento será realizado **no prazo máximo de até 30 (trinta) dias**, contados a partir do recebimento da Nota Fiscal ou Fatura, como devido atesto do Gestor responsável pelo acompanhamento da execução do Contrato, através de ordem bancária, para crédito em banco, agência e conta corrente indicados pelo contratado.

21.2 Os pagamentos de correntes de despesas cujos valores não ultrapassem o limite de que trata o inciso II do art. 24 da Lei 8.666, de 1993, poderão ser efetuados no prazo de até 5 (cinco) dias úteis, contados da data da apresentação da Nota Fiscal, nos termos do art. 5º, § 3º, da Lei nº 8.666, de 1993.

21.2.1 Considera-se ocorrido o recebimento da nota fiscal ou fatura no momento em que o órgão contratante atestar a execução do objeto do contrato.

21.3 A Nota Fiscal ou Fatura deverá ser obrigatoriamente acompanhada da comprovação da regularidade fiscal, constatada por meio de consulta on-line ao SICAF ou, na impossibilidade de acesso ao referido Sistema, mediante consulta aos sítios eletrônicos oficiais ou à documentação mencionada no art. 29 da Lei nº 8.666, de 1993.

21.3.1 Constatando-se, junto ao SICAF, a situação de irregularidade do fornecedor contratado, deverão ser tomadas as providências previstas no do art. 31 da Instrução Normativa nº 3, de 26 de abril de 2018.

21.4 Havendo erro na apresentação da Nota Fiscal ou dos documentos pertinentes à contratação, ou, ainda, circunstância que impeça a liquidação da despesa, como, por exemplo, obrigação financeira pendente, decorrente de penalidade imposta ou inadimplência, o pagamento ficará sobrestado até que a Contratada providencie as medidas saneadoras. Nesta hipótese, o prazo para pagamento iniciar-se-á após a comprovação da regularização da situação, não acarretando qualquer ônus para a Contratante.

21.5 Será considerada data do pagamento o dia em que constar como emitida a ordem bancária para pagamento.

21.6 Antes de cada pagamento à contratada, será realizada consulta ao SICAF para verificar a manutenção das condições de habilitação exigidas no edital.

21.7 Constatando-se, junto ao SICAF, a situação de irregularidade da contratada, será providenciada sua notificação, por escrito, para que, no prazo de 5 (cinco) dias úteis, regularize sua situação ou, no mesmo prazo, apresente sua defesa. O prazo poderá ser prorrogado uma vez, por igual período, a critério da contratante.

21.8 Previamente à emissão de nota de empenho e a cada pagamento, a Administração deverá realizar consulta ao SICAF para identificar possível suspensão temporária de participação em licitação, no âmbito do órgão ou entidade, proibição de contratar com o Poder Público, bem como ocorrências impeditivas indiretas, observado o disposto no art. 29, da Instrução Normativa nº 3, de 26 de abril de 2018.

21.9 Não havendo regularização ou sendo a defesa considerada improcedente, a contratante deverá comunicar aos órgãos responsáveis pela fiscalização da regularidade fiscal quanto à inadimplência da contratada, bem como quanto à existência de pagamento a ser efetuado, para que sejam acionados os meios pertinentes e necessários para garantir o recebimento de seus créditos.

21.10 Persistindo a irregularidade, a contratante deverá adotar as medidas necessárias à rescisão contratual nos autos do processo administrativo correspondente, assegurada à contratada a ampla defesa.

21.11 Havendo a efetiva execução do objeto, os pagamentos serão realizados normalmente, até que se decida pela rescisão do contrato, caso a contratada não regularize sua situação junto ao SICAF.

21.11.1 Será rescindido o contrato em execução com a contratada inadimplente no SICAF, salvo por motivo de economicidade, segurança nacional ou outro de interesse público de alta relevância, devidamente justificado, em qualquer caso, pela máxima autoridade da contratante.

21.12 A Contratada regularmente optante pelo Simples Nacional, nos termos da Lei Complementar nº 123, de 2006, não sofrerá a retenção tributária quanto aos impostos e contribuições abrangidos por aquele regime. No entanto, o pagamento ficará condicionado à apresentação de comprovação, por meio de documento oficial, de que faz jus ao tratamento tributário favorecido previsto na referida Lei Complementar.

21.13 Nos casos de eventuais atrasos de pagamento, desde que a Contratada não tenha concorrido, de alguma forma, para tanto, fica convencionado que a taxa de compensação financeira devida pela Contratante, entre a data do vencimento e o efetivo adimplemento da parcela, é calculada mediante a aplicação da seguinte fórmula:

EM=I x N x VP, sendo:

EM=Encargos moratórios;

N=Número de dias entre a data prevista para o pagamento e a do efetivo pagamento; VP=Valor da parcela a ser paga.

I=Índice de compensação financeira, assim apurado:

$$\frac{(TX / 100)}{365}$$

I = (TX) I =

365

TX = Percentual da taxa anual = Taxa **SELIC** vigente no momento da apuração;

22. DO REAJUSTE

22.1 Os preços são fixos e irrevogáveis durante todo período da vigência do CONTRATO.

23. DAS SANÇÕES ADMINISTRATIVAS

23.1 Comete infração administrativa nos termos da Lei nº 10.520, de 2002, a Contratada que:

23.1.1 Inexecutar total ou parcialmente qualquer das obrigações assumidas em decorrência da contratação;

23.1.2 ensejar o retardamento da execução do objeto;

23.1.3 falhar ou fraudar na execução do contrato;

23.1.4 comportar-se de modo inidôneo;

23.1.5 cometer fraude fiscal;

23.2 . Pela inexecução total ou parcial do objeto deste contrato, a Administração pode aplicar à CONTRATADA as seguintes sanções:

23.2.1 Advertência, por faltas leves, assim entendidas aquelas que não acarretem prejuízos significativos para a Contratante;

- 23.2.2** multa moratória de 2% (dois por cento) por dia de atraso injustificado sobre o valor da parcela inadimplida, até o limite de 30 (trinta) dias;
- 23.2.3** multa compensatória de 5% (cinco por cento) sobre o valor total do contrato, no caso de inexecução total do objeto;
- 23.2.4** em caso de inexecução parcial, a multa compensatória, no mesmo percentual do subitem acima, será aplicada de forma proporcional à obrigação inadimplida;
- 23.2.5** suspensão de licitar e impedimento de contratar com o órgão, entidade ou unidade administrativa pela qual a Administração Pública opera e atua concretamente, pelo prazo de até dois anos;
- 23.2.6** impedimento de licitar e contratar com órgãos e entidades da União com o consequente descredenciamento no SICAF pelo prazo de até cinco anos;
- 23.2.6.1** A Sanção de impedimento de licitar e contratar prevista neste subitem também é aplicável em quaisquer das hipóteses previstas como infração administrativa no subitem 20.1 deste Termo de Referência.
- 23.2.7** declaração de inidoneidade para licitar ou contratar com a Administração Pública, enquanto perdurarem os motivos determinantes da punição ou até que seja promovida a reabilitação perante a própria autoridade que aplicou a penalidade, que será concedida sempre que a Contratada ressarcir a Contratante pelos prejuízos causados;
- 23.3** As sanções previstas nos subitens 20.2.1, 20.2.5, 20.2.6 e 20.2.7 poderão ser aplicadas à CONTRATADA juntamente com as de multa, descontando-a dos pagamentos a serem efetuados.
- 23.4** Também ficam sujeitas às penalidades do art. 87, III e IV da Lei nº 8.666, de 1993, as empresas ou profissionais que:
- 23.4.1** tenham sofrido condenação definitiva por praticar, por meio dolosos, fraude fiscal no recolhimento de quaisquer tributos;
- 23.4.2** tenham praticado atos ilícitos visando a frustrar os objetivos da licitação;
- 23.4.3** demonstrem não possuir idoneidade para contratar com a Administração em virtude de atos ilícitos praticados.
- 23.5** A aplicação de qualquer das penalidades previstas realizar-se-á em processo administrativo que assegurará o contraditório e a ampla defesa à Contratada, observando-se o procedimento previsto na Lei nº 8.666, de 1993, e subsidiariamente a Lei nº 9.784, de 1999.
- 23.6** As multas devidas e/ou prejuízos causados à Contratante serão deduzidos dos valores a serem pagos, ou recolhidos em favor do Município de São Lourenço da Mata, ou deduzidos da garantia, ou ainda, quando for o caso, serão inscritos na Dívida Ativa do Município de São Lourenço da Mata e cobrados judicialmente.
- 23.6.1** Caso a Contratante determine, a multa deverá ser recolhida no prazo máximo de 15 (quinze) dias, a contar da data do recebimento da comunicação enviada pela autoridade competente.
- 23.7** . Caso o valor da multa não seja suficiente para cobrir os prejuízos causados pela conduta do licitante, o Município ou Entidade poderá cobrar o valor remanescente judicialmente, conforme artigo 419 do Código Civil.
- 23.8** A autoridade competente, na aplicação das sanções, levará em consideração a gravidade da conduta do infrator, o caráter educativo da pena, bem como o dano causado à Administração, observado o princípio da proporcionalidade.
- 23.9** Se, durante o processo de aplicação de penalidade, se houver indícios de prática de infração administrativa tipificada pela Lei nº 12.846, de 1º de agosto de 2013, como ato lesivo à administração pública nacional ou estrangeira, cópias do processo administrativo necessárias à apuração da responsabilidade da empresa deverão ser remetidas à autoridade competente, com despacho fundamentado, para ciência e decisão sobre a eventual instauração de investigação preliminar ou Processo Administrativo de Responsabilização - PAR.
- 23.10** A apuração e o julgamento das demais infrações administrativas não consideradas como ato lesivo à Administração Pública nacional ou estrangeira nos termos da Lei nº 12.846, de 1º de agosto de 2013, seguirão seu rito normal na unidade administrativa.
- 23.11** O processamento do PAR não interfere no seguimento regular dos processos administrativos específicos para apuração da ocorrência de danos e prejuízos à Administração Pública Federal, resultantes de ato lesivo cometido por pessoa jurídica, com ou sem a participação de agente público.

23.12 As penalidades serão obrigatoriamente registradas no SICAF.

23.13 Para fins de aplicação das penalidades, serão observadas as disposições da Instrução Normativa Nº 01/2017, da Secretária-geral da Presidência da República.

24. DAS DISPOSIÇÕES FINAIS

24.1 O objeto, especificado e quantitativo constante deste Termo de Referência, são referências a serem verificadas de uma forma geral, indispensavelmente deve ser respeitado. Assim, este Termo jamais é exaustivo, havendo sempre a possibilidade de exceções, que justificadas, serão prontamente acatadas.

24.2 Possíveis indefinições, omissões, falhas ou incorreções das especificações ora fornecidas não poderão jamais constituir pretexto para a Contratada pretender cobrar “serviços extras” e/ou alterar a composição de preços unitários. Considerar-se-á, a Contratada como especializada em questão e que, por conseguinte, deverá ter computado no valor global da sua proposta também as complementações por acaso omitidas nas especificações, mais implícitas e necessárias ao adimplemento do objeto.

24.3 . Integram este Termo de Referência, para todos os fins e efeitos, o seguinte anexo:

24.3.1 ANEXO A – ESPECIFICAÇÕES TÉCNICAS DOS PRODUTOS.

24.3.2 ANEXO B – TABELA DE QUANTITATIVO DE ALUNOS POR UNIDADE DE ENSINO E CLASSE ESTUDANTIL

São Lourenço da Mata, 25 de outubro de 2023.

JOSELANE MARIA SILVA

Pregoeira

ANEXO A – ESPECIFICAÇÕES TÉCNICAS DOS PRODUTOS

1.0 ESPECIFICAÇÕES TÉCNICAS

1.1 CONJUNTO ESCOLAR COLETIVO



Conjunto escolar coletivo, para alunos do ensino infantil, composto de 01 mesa e 04 cadeiras, destinado aos usuários com estaturas de 0,93m a 1,16m, tampo em MDF, estrutura em aço, 04 cadeiras, com assento e encosto, injetados em polipropileno, estrutura em aço. Dimensões compatíveis com o tamanho 01, da Norma ABNT NBR 14.006.

Mesa com tampo em MDF com 25 mm de espessura, resistente a umidade, revestido na face superior e inferior em laminado melamínico de alta pressão com 0,8 mm de espessura exata, acabamento texturizado, na cor cinza Pantone 428 C. Dimensões acabadas 800 x 800 x 27mm, com tolerância de +/-2mm para larguras e de +/- 1,0mm para espessura. Acabamento das bordas com fita de PVC, texturizada, cor laranja Pantone 151 C, 3,0mm de espessura, colada com adesivo HotMelting. Cantos arredondados. Fixação à estrutura por meio de parafuso auto atarrachante 4,5 x 63mm. Altura da mesa 460mm, tolerância de +/- 5 mm. Estrutura em tubo de aço carbono, com costura, montantes verticais (pés) 38 x 1,5mm, travessas diagonais com secção de 20 x 40 x 1,5mm. Sapatas em polipropileno, na cor laranja Pantone 151 C, fixadas à estrutura através de encaixe.

Cadeira com assento e encosto injetados em polipropileno, na cor laranja Pantone 151C. Assento medindo 340 x 260mm e encosto medindo 336 x 168mm, tolerância de +/- 3 mm. Altura frontal final do assento 260mm, admitindo-se tolerância de +/- 10 mm. Estrutura em tubo de aço carbono laminado a frio, com costura, 20,7 x 1,9mm. Peças metálicas deverão ser tratadas com antiferruginoso que garanta resistência à corrosão por no mínimo 300hs em névoa de salina. Pintura dos elementos metálicos em tinta em pó híbrida Epóxi / Poliéster, eletrostática, brilhante, espessura mínima 150 micrometros, cor cinza RAL 7040. Fixação do assento e encosto à estrutura através de rebites de “repuxo” 4,8 x 12mm. Sapatas em polipropileno injetadas na cor laranja Pantone 151C, fixadas à estrutura através de encaixe e pino expansor. Dimensões, design e acabamento conforme desenhos.



**SÃO
LOURENÇO
DA MATA**
PREFEITURA MUNICIPAL
RUMO AO DESENVOLVIMENTO

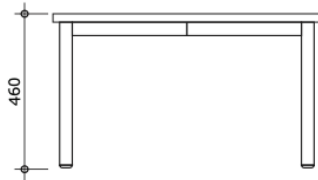

VISTA LATERAL
ESC. 1:20



VISTA FRONTAL
ESC. 1:20

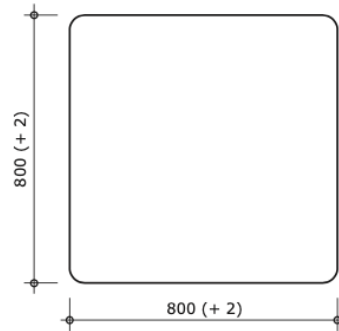

VISTA SUPERIOR
ESC. 1:20

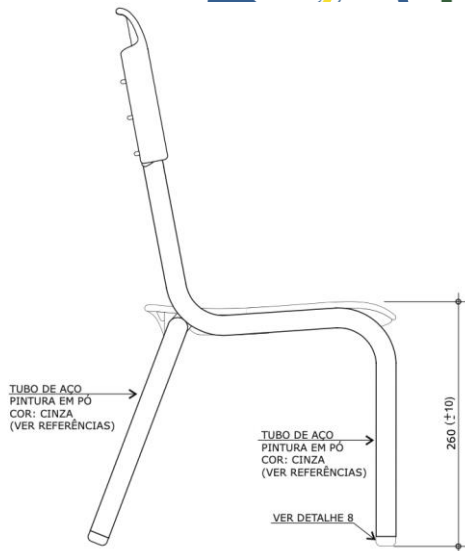

VISTA LATERAL

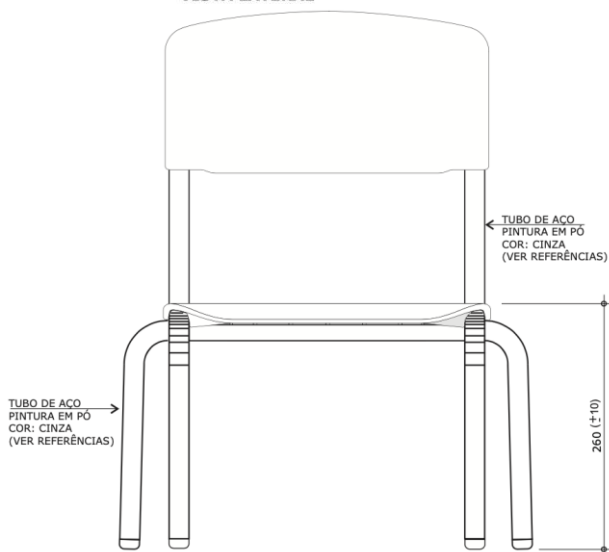

VISTA FRONTAL



1.2 CONJUNTO ESCOLAR PARA O ALUNO, COM ESTATURA DE 1,19M A 1,42M



Conjunto escolar para alunos do ensino infantil, composto de 01 mesa com tampo em MDF, estrutura de aço e 01 cadeira com assento e encosto injetados em polipropileno, estrutura de aço, destinado à usuários com estaturas de 1,19m a 1,42m. Dimensões e características compatíveis com o tamanho 03, da Norma ABNT NBR 14.006.

Mesa com tampo em MDF, resistente a umidade, revestido na face superior e inferior em laminado melamínico de alta pressão com 0,8 mm de espessura exata, acabamento texturizado, na cor cinza Pantone 428 C, medindo 600 x 450 x 20mm, tolerância de até +/- 2mm para largura, profundidade e espessura. Cantos arredondados. Acabamento das bordas em fita de PVC, texturizada, na cor amarela 1235C. Porta-livros em polipropileno injetado na cor cinza Pantone 425C. Montantes verticais em tubo de aço carbono, secção oblonga de 29 x 58 x 1,5mm. Travessa superior em tubo de aço carbono, curvado em formato de “C”, com secção circular, diâmetro de 31,75 x 1,5mm. Pés em tubo de aço carbono, secção circular, diâmetro de 38 x 1,5mm. Peças metálicas deverão ser tratadas com antiferruginoso que garanta resistência à corrosão por no mínimo 300hs em névoa de salina. Ponteiras e sapatas em polipropileno injetadas na cor amarela Pantone 1235C, fixadas à estrutura através de encaixe. Fixação das sapatas aos pés, através de rebites de “repuxo”, 4,8 x 12mm. Fixação do tampo à estrutura através de 06 parafusos M6 x 47mm. Fixação do porta-livros à travessa longitudinal através de rebites de “repuxo”, 4,0 x 10mm.

Cadeira com assento e encosto em polipropileno, injetados na cor amarela Pantone 1235C. Estrutura em tubo de aço carbono, diâmetro de 20,7mm, em chapa 1,9mm. Fixação do assento e encosto injetados à estrutura através de rebites de “repuxo”, 4,8 x 12mm. Ponteiras e sapatas em polipropileno, injetadas na cor amarela Pantone 1235C, fixadas à estrutura através de encaixe e pino expensor. Pintura dos elementos metálicos em tinta em pó híbrida Epóxi / Poliéster, eletrostática, brilhante, espessura mínima 150 micrometros, cor cinza RAL 7040.

Apresentar a seguinte documentação técnica, juntamente com a proposta:

- a) Certificado de conformidade do produto, de acordo com a especificação acima, emitido por OCP – Organismo de Certificação de Produtos acreditado pelo Inmetro;
- b) Declaração emitida por Organismo de Certificação de Produto - OCP, comprovando a correspondência do Certificado de Conformidade INMETRO a este projeto e especificação;
- c) Laudo técnico que comprove a qualidade da colagem da fita de bordo, emitido por laboratório acreditado pelo CGCRE-INMETRO para realização desse ensaio de acordo com a ABNT NBR 16332: 2014 - Móveis de madeira - Fita de borda e suas aplicações - Requisitos e métodos de ensaio;

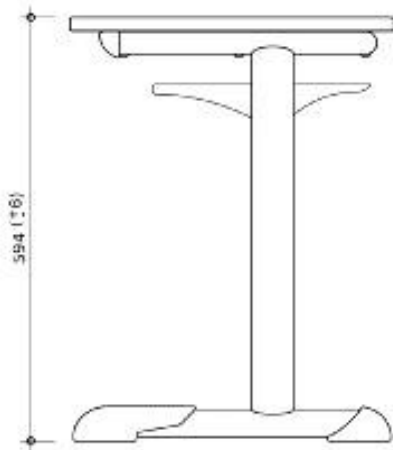

VISTA LATERAL
ESC. 1:10

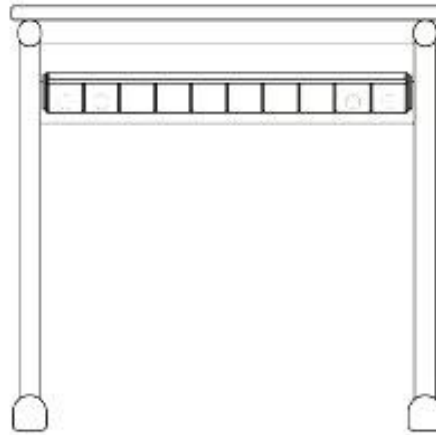

VISTA FRONTAL
ESC. 1:10

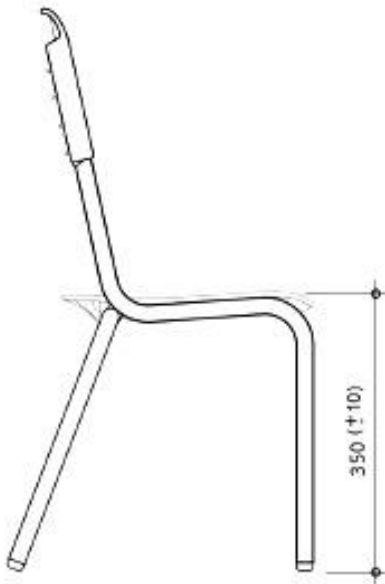

VISTA LATERAL
ESC. 1:10

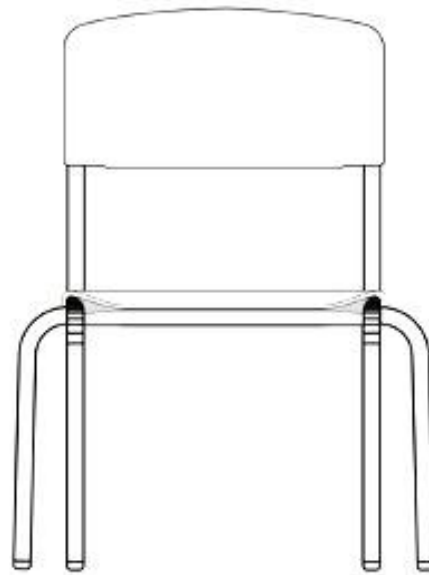

VISTA FRONTAL
ESC. 1:10

1.3 CONJUNTO ESCOLAR PARA O ALUNO, COM ESTATURAS DE 1,33M A 1,59M.



Conjunto escolar para alunos do ensino fundamental, composto de 01 mesa com tampo em MDF, estrutura de aço e 01 cadeira com assento e encosto injetados em polipropileno, estrutura de aço, destinado à usuários com estaturas de 1,33m a 1,59m. Dimensões e características compatíveis com o tamanho 04, da Norma ABNT NBR 14.006.

Mesa com tampo em MDF, resistente a umidade, revestido na face superior e inferior em laminado melamínico de alta pressão com 0,8 mm de espessura exata, acabamento texturizado, na cor cinza Pantone 428 C, medindo 600 x 450 x 20mm, tolerância de até +/- 2mm para largura, profundidade e espessura. Cantos arredondados. Acabamento das bordas em fita de PVC, texturizada, na cor vermelha Pantone 186C. Porta-livros em polipropileno injetado na cor cinza Pantone 425C. Montantes verticais em tubo de aço carbono, secção oblonga de 29 x 58 x 1,5mm. Travessa superior em tubo de aço carbono, curvado em formato de “C”, com secção circular, diâmetro de 31,75 x 1,5mm. Pés em tubo de aço carbono, secção circular, diâmetro de 38 x 1,5mm. Peças metálicas deverão ser tratadas com antiferruginoso que garanta resistência à corrosão por no mínimo 300hs em névoa de salina. Ponteiras e sapatas em polipropileno injetadas na cor vermelha Pantone 186C, fixadas à estrutura através de encaixe. Fixação das sapatas aos pés, através de rebites de “repuxo”, 4,8 x 12mm. Fixação do tampo à estrutura através de 06 parafusos M6 x 47mm. Fixação do porta-livros à travessa longitudinal através de rebites de “repuxo”, 4,0 x 10mm.

Cadeira com assento e encosto em polipropileno, injetados na cor vermelha Pantone 186C. Estrutura em tubo de aço carbono, diâmetro de 20,7mm, em chapa 1,9mm. Fixação do assento e encosto injetados à estrutura através de rebites de “repuxo”, 4,8 x 12mm. Ponteiras e sapatas em polipropileno, injetadas na cor vermelha Pantone 186C, fixadas à estrutura através de encaixe e pino expansor. Pintura dos elementos metálicos em tinta em pó híbrida Epóxi / Poliéster, eletrostática, brilhante, espessura mínima 150 micrometros, cor cinza RAL 7040.

Apresentar a seguinte documentação técnica, juntamente com a proposta:

- a) Certificado de conformidade do produto, de acordo com a especificação acima, emitido por OCP – Organismo de Certificação de Produtos acreditado pelo Inmetro;
- b) Declaração emitida por Organismo de Certificação de Produto - OCP, comprovando a correspondência do Certificado de Conformidade INMETRO a este projeto e especificação;
- c) Laudo técnico que comprove a qualidade da colagem da fita de bordo, emitido por laboratório acreditado pelo CGCRE-INMETRO para realização desse ensaio de acordo com a ABNT NBR 16332: 2014 - Móveis de madeira - Fita de borda e suas aplicações - Requisitos e métodos de ensaio;

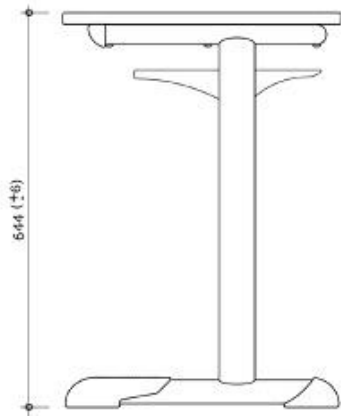

VISTA LATERAL
ESC. 1:10

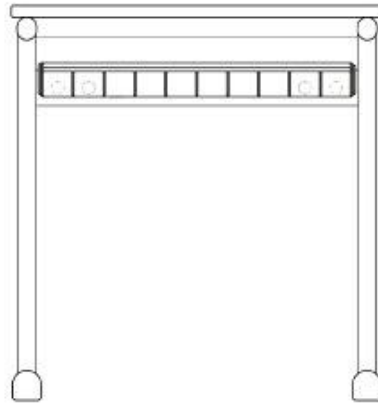

VISTA FRONTAL
ESC. 1:10

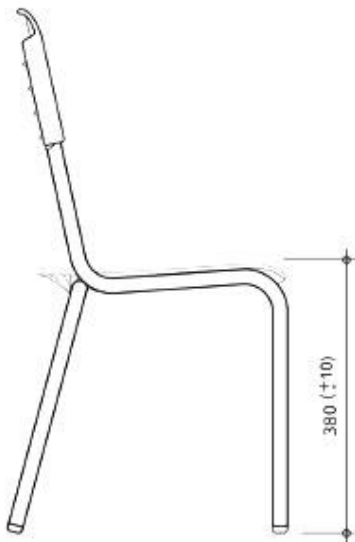

VISTA LATERAL
ESC. 1:10



VISTA FRONTAL
ESC. 1:10

1.4 CONJUNTO ESCOLAR PARA O ALUNO COM ESTATURA DE 1,59M A 1,88M.



Conjunto escolar para alunos do ensino fundamental e médio, composto de 01 mesa com tampo em MDF, estrutura de aço e 01 cadeira com assento e encosto injetados em polipropileno, estrutura de aço, destinado à usuários com estaturas de 1,59m a 1,88m. Dimensões e características compatíveis com o tamanho 06, da Norma ABNT NBR 14.006.

Mesa com tampo em MDF, resistente a umidade, revestido na face superior e inferior em laminado melamínico de alta pressão com 0,8 mm de espessura exata, acabamento texturizado, na cor cinza Pantone 428 C, medindo 600 x 450 x 20mm, tolerância de até +/- 2mm para largura, profundidade e espessura. Cantos arredondados. Acabamento das bordas em fita de PVC, texturizada, na cor azul Pantone 287C. Porta-livros em polipropileno injetado na cor cinza Pantone 425C. Montantes verticais em tubo de aço carbono, secção oblonga de 29 x 58 x 1,5mm. Travessa superior em tubo de aço carbono, curvado em formato de “C”, com secção circular, diâmetro de 31,75 x 1,5mm. Pés em tubo de aço carbono, secção circular, diâmetro de 38 x 1,5mm. Peças metálicas deverão ser tratadas com antiferruginoso que garanta resistência à corrosão por no mínimo 300hs em névoa de salina. Ponteiras e sapatas em polipropileno injetadas na cor azul Pantone 287C, fixadas à estrutura através de encaixe. Fixação das sapatas aos pés, através de rebites de “repuxo”, 4,8 x 12mm. Fixação do tampo à estrutura através de 06 parafusos M6 x 47mm. Fixação do porta-livros à travessa longitudinal através de rebites de “repuxo”, 4,0 x 10mm.

Cadeira com assento e encosto em polipropileno, injetados na cor azul Pantone 287C. Estrutura em tubo de aço carbono, diâmetro de 20,7mm, em chapa 1,9mm. Fixação do assento e encosto injetados à estrutura através de rebites de “repuxo”, 4,8 x 12mm. Ponteiras e sapatas em polipropileno, injetadas na cor azul Pantone 287C, fixadas à estrutura através de encaixe e pino expander. Pintura dos elementos metálicos em tinta em pó híbrida Epóxi / Poliéster, eletrostática, brilhante, espessura mínima 150 micrometros, cor cinza RAL 7040.

Apresentar a seguinte documentação técnica, juntamente com a proposta:

- a) Certificado de conformidade do produto, de acordo com a especificação acima, emitido por OCP – Organismo de Certificação de Produtos acreditado pelo Inmetro;
- b) Declaração emitida por Organismo de Certificação de Produto - OCP, comprovando a correspondência do Certificado de Conformidade INMETRO a este projeto e especificação;
- c) Laudo técnico que comprove a qualidade da colagem da fita de bordo, emitido por laboratório acreditado pelo CGCRE-INMETRO para realização desse ensaio de acordo com a ABNT NBR 16332: 2014 - Móveis de madeira - Fita de borda e suas aplicações - Requisitos e métodos de ensaio;



VISTA LATERAL
ESC. 1 : 10

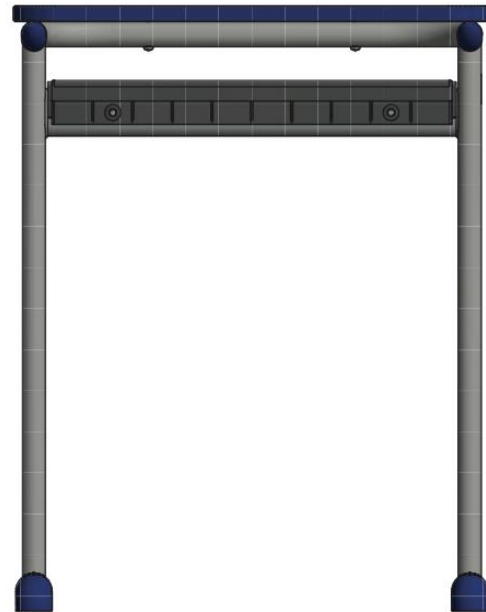

VISTA FRONTAL
ESC. 1 : 10



VISTA LATERAL
ESC. 1 : 10



VISTA FRONTAL
ESC. 1 : 10



1.5 MESA ESCOLAR ACESSÍVEL



Mesa escolar acessível para alunos com necessidades especiais, com tampo em MDF, montado sobre uma estrutura tubular de aço.

Mesa com tampo em MDF, resistente a umidade, com espessura de 18 mm, revestido na face superior e inferior em laminado melamínico de alta pressão com 0,8 mm de espessura exata, acabamento texturizado, na cor cinza Pantone 428 C. Dimensões acabadas 900 x 600 x 19,6mm, admitindo-se tolerância de até +/- 2mm para largura, profundidade e espessura. Cantos arredondados. Acabamento das bordas em fita de PVC, texturizada, na cor azul Pantone 287 C, com 3 mm de espessura, com tolerância de +/- 0,5 mm, colada com adesivo HotMelting. Fixação à estrutura por meio de parafuso e porca garra M6 x 10mm, embutida no MDF, sob o laminado. Altura final da mesa de 820mm admitindo-se tolerância de +/- 10 mm. Porta-livros em polipropileno injetado na cor cinza Pantone 425C. Montantes verticais em tubo de aço carbono, secção oblonga de 29 x 58 x 1,5mm. Travessa superior em tubo de aço carbono, curvado em formato de "C", com secção circular, diâmetro de 31,75 x 1,5mm. Pés em tubo de aço carbono, secção circular, diâmetro de 38 x 1,5mm. Peças metálicas deverão ser tratadas com antiferruginoso que garanta resistência à corrosão por no mínimo 300hs em névoa de salina. Ponteiros e sapatas em polipropileno injetadas na cor azul Pantone 287C, fixadas à estrutura através de encaixe. Fixação das sapatas aos pés, através de rebites de "repuxo", 4,8 x 12mm. Fixação do tampo à estrutura através de 06 parafusos M6 x 47mm. Fixação do porta-livros à travessa longitudinal através de rebites de "repuxo", 4,0 x 10mm. Pintura dos elementos metálicos em tinta em pó híbrida Epóxi / Poliéster, eletrostática, brilhante, espessura mínima 150 micrometros, cor cinza RAL 7040.

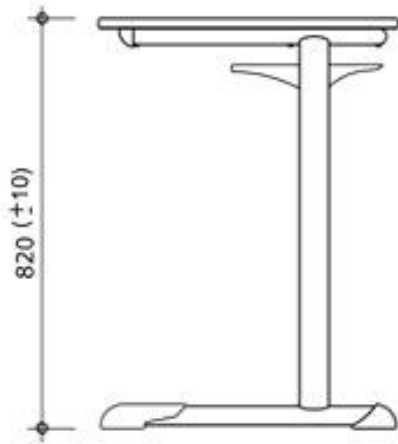

VISTA LATERAL
ESC. 1:20

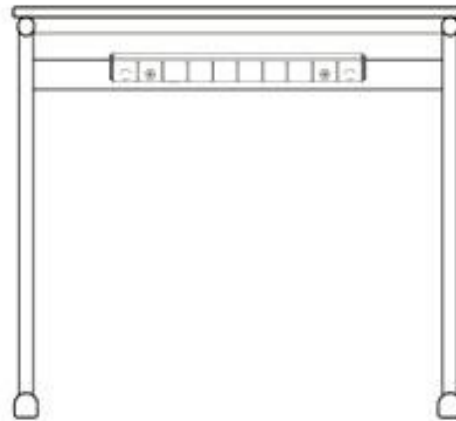

VISTA FRONTAL
ESC. 1:20



1.6 CONJUNTO ESCOLAR PARA O PROFESSOR



Conjunto escolar para o professor, composto de 01 mesa com tampo em MDF, estrutura tubular de aço e 01 cadeira com assento e encosto injetados em polipropileno, estrutura tubular de aço.

Mesa com tampo em MDF, resistente a umidade, com espessura de 18 mm, revestido na face superior e inferior em laminado melamínico de alta pressão na cor cinza Pantone 428 C, com 0,8 mm de espessura exata, acabamento texturizado. Medindo 1.200 x 650mm x 19,6mm, admitindo-se tolerância de até +/- 2mm para largura, profundidade e espessura final do tampo. Cantos arredondados. Acabamento das bordas em fita de PVC, acabamento texturizado, na cor cinza Pantone 428 C, com 3 mm de espessura, com tolerância de +/- 0,5 mm, colada com adesivo HotMelting. Fixação à estrutura por meio de parafuso e porca garra M6 x 10mm, embutida no MDF, sob o laminado. Altura final da mesa de 760mm admitindo-se tolerância de +/- 10 mm. Pannel frontal em MDF, resistente a umidade, com espessura de 18 mm, revestido na face anterior e posterior em laminado melamínico de alta pressão na cor cinza Pantone 428 C, com 0,8 mm de espessura exata, acabamento texturizado, na cor cinza Pantone 428 C. Dimensões acabadas 1.118 x 250mm x 19,6mm, admitindo-se tolerância de até +/- 2mm para largura, comprimento e espessura. Cantos arredondados. Acabamento das bordas em fita de PVC, acabamento texturizado, na cor cinza Pantone 428 C, com 3 mm de espessura, com tolerância de +/- 0,5 mm, colada com adesivo HotMelting. Fixação à estrutura por meio de aletas de fixação em chapa 14. Estrutura com montantes verticais em tubo de aço carbono, secção oblonga de 29 x 58 x 1,5mm, e travessa longitudinal em tubo de aço carbono, secção semi-oblonga de 25 x 60 x 1,5mm. Travessa superior em tubo de aço carbono, curvado em formato de “C”, diâmetro de 31,75 x 1,5mm. Pés em tubo de aço carbono, diâmetro de 38 x 1,5mm. Peças metálicas deverão ser tratadas com antiferruginoso que garanta resistência à corrosão por no mínimo 300hs em névoa de salina.

Ponteiras e sapatas em polipropileno injetadas na cor cinza Pantone 428C, fixadas à estrutura através de encaixe. Fixação das sapatas aos pés, através de rebites de “repuxo”, 4,8 x 12mm.

Cadeira com assento e encosto em polipropileno, injetados na cor cinza Pantone 428C. Estrutura em tubo de aço carbono, diâmetro de 20,7mm, em chapa 1,9mm. Fixação do assento e encosto injetados à estrutura através de rebites de “repuxo”, 4,8 x 12mm. Ponteiras e sapatas em polipropileno, injetadas na cor cinza Pantone 428C, fixadas à estrutura através de encaixe e pino expansor. Pintura dos elementos metálicos em tinta em pó híbrida Epóxi / Poliéster, eletrostática, brilhante, espessura mínima 150 micrometros, cor cinza RAL 7040.

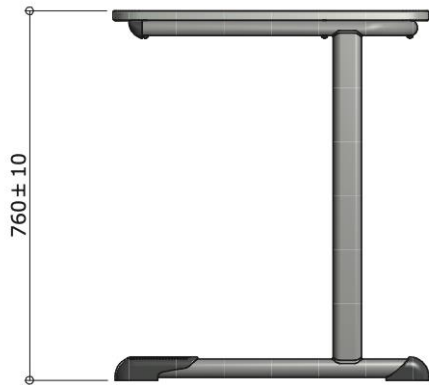

VISTA LATERAL
ESC. 1 : 20

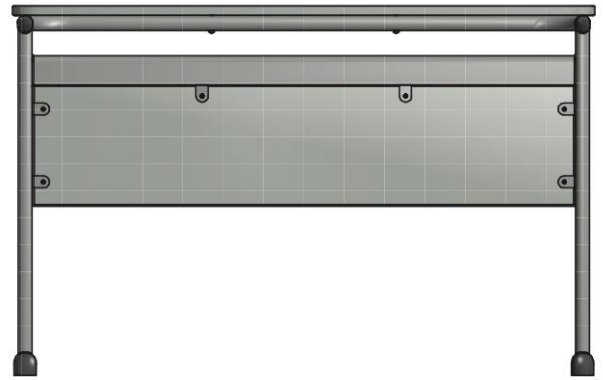

VISTA FRONTAL
ESC. 1 : 20



VISTA LATERAL
ESC. 1 : 10



VISTA FRONTAL
ESC. 1 : 10

1.7 MOBILIÁRIO ESCOLAR PARA USO GERAL EM ATIVIDADES DIVERSAS, TAMANHO 06, PARA ALUNOS COM ESTATURA ENTRE 1,59M A 1,88M.



Mobiliário escolar para uso geral em atividades diversas – Referência MEG 06, para alunos do ensino fundamental, composto de 01 mesa com tampo em MDF, estrutura de aço, e 04 cadeiras, com assento e encosto, injetados em polipropileno, estrutura de aço, destinado à usuários com estaturas de 1,59m a 1,88m – para uso em salas de aula, bibliotecas, laboratórios e demais ambientes de ensino.

Mesa com tampo em MDF, resistente a umidade, com espessura de 25 mm, revestido na face superior e inferior em laminado melamínico de alta pressão com 0,8 mm de espessura exata, acabamento texturizado, na cor cinza Pantone 428 C. Dimensões acabadas 700 x 1.200 x 27mm, admitindo-se tolerância de até +/- 2mm para largura, profundidade e espessura final do tampo. Cantos arredondados. Acabamento das bordas em fita de PVC, texturizado, na cor azul Pantone 287C, com 3 mm de espessura, com tolerância de +/- 0,5 mm, colada com adesivo HotMelting. Fixação à estrutura por meio de parafuso autoatarrachante 4,5mm x 63mm, cabeça panela, fenda Phillips, bicromatizados. Altura final da mesa de 760mm admitindo-se tolerância de +/- 10mm. Estrutura confeccionada em tubo de aço carbono, composta de montantes verticais (pés) secção circular de $\varnothing = 38 \times 1,5$ mm, e travessas longitudinal e transversal com secção retangular de 20 x 40 x 1,5 mm. Sapatas em polipropileno, injetadas na cor azul Pantone 287C, fixadas à estrutura através de encaixe.

Cadeiras com assento e encosto em polipropileno, injetados na cor azul Pantone 287C. Estrutura em tubo de aço carbono, diâmetro de 20,7 x 1,9mm. Fixação do assento e encosto injetados à estrutura através de rebites de “repuxo”, 4,8 x 12mm. Ponteiras e sapatas em polipropileno, injetadas na cor azul Pantone 287C, fixadas à estrutura através de encaixe e pino expensor. Pintura dos elementos metálicos em tinta em pó híbrida Epóxi / Poliéster, eletrostática, brilhante, espessura mínima 150 micrometros, cor cinza RAL 7040.



ANEXO B – TABELA DE QUANTITATIVO DE ALUNOS POR UNIDADE DE ENSINO E CLASSE ESTUDANTIL

Demanda pedagógica

Quantitativos de alunos, por unidades de ensino e classe estudantil

#	Unidade Escolar	Creche		Educação infantil		Ensino fundamental de 9 anos: 1º ao 5º - Anos Iniciais					Ensino fundamental de 9 anos: 6º ao 9º - Anos Finais				EJA - Ensino Fundamental - Anos Iniciais		EJA - Ensino Fundamental - Anos Finais		Total
		G-2 0-2 anos	G-3 2-3 anos	IV Pré-Esc: 4 anos	V Pré-Esc: 5 anos	1º Ano	2º Ano	3º Ano	4º Ano	5º Ano	6º Ano	7º Ano	8º Ano	9º Ano	Fase I	Fase II	Fase III	Fase IV	
01	Col Mun Ministro Apolônio Sales	0	0	0	0	0	0	0	0	0	221	202	218	269	36	70	90	254	1360
02	Creche Idalina Bezerra	20	40	0	0	0	0	0	0	0	0	0	0	0	0	0	0	0	60
03	Creche Tio Dudu	16	29	0	0	0	0	0	0	0	0	0	0	0	0	0	0	0	45
04	Esc Mun Antônio Crescêncio de Góis	0	0	21	33	44	42	39	24	27	0	0	0	0	0	0	0	0	230
05	Esc Mun Antonio de Castro Alves	0	0	4	0	6	5	2	3	5	0	0	0	0	0	0	0	0	25
06	Esc Mun Carmela Orico Lapenda	0	0	0	0	46	26	32	40	66	0	0	0	0	0	0	0	0	210
07	Esc Mun Cleto Campelo	0	0	0	0	0	0	0	0	0	245	261	278	314	0	0	0	0	1098
08	Esc Mun Clodoaldo Gomes de Araújo	0	0	25	34	38	34	29	29	31	81	85	76	58	8	9	11	15	563
09	Esc Mun Dona Olívia Josefa da Silva	0	0	75	78	0	0	0	0	0	0	0	0	0	0	0	0	0	153
10	Esc Mun Doutor Augusto Lucena	0	0	0	0	62	68	56	56	74	0	0	0	0	0	0	0	0	316
11	Esc Mun Doutor Luiz Corêa de Araújo	0	0	20	47	51	52	53	54	57	0	0	0	0	6	41	17	0	398
12	Esc Mun Dr. Henrique de Queiroz Monteiro	0	0	11	5	9	12	11	10	16	0	0	0	0	0	0	0	0	74
13	Esc Mun Dr.Fernando Sampaio	0	0	22	31	22	29	23	30	37	0	0	0	0	0	0	0	0	194
14	Esc Mun Duque de Caxias	0	0	6	9	8	5	6	3	7	0	0	0	0	0	0	0	0	44
15	Esc Mun Ercina Lapenda	0	0	0	0	0	0	0	0	0	90	98	84	106	9	20	29	30	466
16	Esc Mun Francisco Tavares de Moura	0	0	23	25	22	22	21	16	26	0	0	0	0	2	22	25	32	236
17	Esc Mun Hermino Moreira Dias	0	0	10	23	30	41	39	44	46	0	0	0	0	0	0	0	0	233
18	Esc Mun Inácio Gomes da Silva	0	0	0	0	35	23	28	20	29	85	67	77	69	0	25	35	38	531
19	Esc Mun Jair Pereira de Oliveira	0	0	31	36	55	76	66	62	81	0	0	0	0	0	0	0	0	407
20	Esc Mun Joaquim de Brito	0	0	45	49	62	66	66	32	0	0	0	0	0	0	0	0	0	320
21	Esc Mun Joaquim Damão	0	0	5	4	2	0	4	6	4	0	0	0	0	0	0	0	0	25
22	Esc Mun Jonas de Andrade Lima	0	0	9	12	10	11	8	12	15	30	32	19	19	4	10	0	0	191
23	Esc Mun Jomalista Cristina Tavares	0	0	60	69	80	72	91	71	91	0	0	0	0	0	0	0	0	534
24	Esc Mun Maria Jose de Souza	0	0	31	43	48	63	61	61	83	0	0	0	0	8	0	0	0	398
25	Esc Mun Menino Jesus	0	0	36	48	70	0	0	0	0	0	0	0	0	0	0	0	0	154
26	Esc Mun Ministro Fernando Iyra	0	0	28	14	19	19	9	11	24	0	0	0	0	1	0	0	0	125
27	Esc Mun Tia Inês	0	0	50	51	0	0	0	0	0	0	0	0	0	0	0	0	0	101
28	Esc Mun Nave da Fantasia	0	0	0	0	0	50	48	50	54	0	0	0	0	0	0	0	0	202
29	Esc Mun Padre João Collignon	0	0	0	0	22	53	30	39	46	0	0	0	0	19	20	0	0	229
30	Esc Mun Padre João Barbalho	0	0	20	22	30	25	33	39	53	0	0	0	0	3	11	18	20	274
31	Esc Mun Paulo Gomes de Araújo	0	0	41	55	67	35	32	35	43	0	0	0	0	0	0	0	0	308
32	Esc Mun Poço Dantas	0	0	4	5	9	3	10	3	5	0	0	0	0	0	0	0	0	39
33	Esc Mun Prefeito Amaro Alves de Souza	0	0	18	12	30	24	17	28	28	0	0	0	0	0	0	0	0	157
34	Esc Mun Professor Alfredo Dias De Oliveira	0	0	22	27	17	31	36	28	46	0	0	0	0	0	0	0	0	207
35	Esc Mun Professor Josué Pereira de Oliveira	0	0	0	0	49	56	43	42	53	0	0	0	0	0	0	0	0	243
36	Esc Mun Professor Roldão Siqueira Fontes	0	0	4	7	6	4	6	3	7	0	0	0	0	0	0	0	0	37
37	Esc Mun Professor Severino Sales	0	0	6	5	4	4	9	4	6	0	0	0	0	0	0	0	0	38
38	Esc Mun Professora Dulce Cândida Acioly	0	0	25	23	33	35	25	19	43	0	0	0	0	0	0	0	0	203
39	Esc Mun Rosina Labanca	0	0	0	0	0	0	0	0	0	125	122	123	115	0	16	28	48	577
40	Esc Mun Santa Rosa	0	0	23	26	46	62	45	60	62	0	0	0	0	0	0	0	0	324
41	Esc Mun Senador Francisco Gomes de Araújo	0	0	3	0	3	7	3	6	7	0	0	0	0	0	0	0	0	29
42	Esc Mun Senador José Ernirto de Moraes	0	0	0	0	0	0	0	86	158	180	210	203	250	0	0	20	27	1134
43	Esc Mun Tiradentes	0	0	0	0	0	0	0	0	0	123	136	128	128	12	14	22	45	608
44	Esc Mun Vovó Isaura Chaves	0	0	38	53	0	0	0	0	0	0	0	0	0	0	0	0	0	91
Total de alunos por classe estudantil		105		1.562				5.427					4.927		366		804		13.191
Total de salas de aulas (aproximada)		7		35				121					109		8		18		297
Total de escolas (aproximada)		3		6				17					14		1		3		44
Total assentos base ocupação 2,0:1		53		781				2.714					2.464		183		402		6.596

Quantitativo de mobiliários escolares, por unidades de ensino e classe estudantil

01	Conj. escolar coletivo, 01 mesa e 04 cadeiras, para alunos com estatura entre 0,93m e 1,16m	60																	60
02	Conj. escolar para o aluno tamanho 03, para alunos com estatura entre 1,19m e 1,42m			800															800
03	Conj. escolar para o aluno tamanho 04, para alunos com estatura entre 1,33m e 1,59m							2.800											2.800
04	Conj. escolar para o aluno tamanho 06, para alunos com estatura entre 1,59m e 1,88m												2.500		200		400		3.100
05	Mesa escolar acessível para pessoa em cadeiras de rodas			35				121									18		174
06	Conj. escolar para o professor			35				121									18		174
07	Conj. para refeitório tamanho 03, para alunos com estatura entre 1,19m e 1,42m			195															195
08	Conj. para refeitório tamanho 04, para alunos com estatura entre 1,33m e 1,59m							678											678
09	Conj. para refeitório tamanho 06, para alunos com estatura entre 1,59m e 1,88m												616		46		101		763
10	Mesa para uso geral tamanho 03, para alunos com estatura entre 1,19m e 1,42m			195															195
11	Mesa para uso geral tamanho 04, para alunos com estatura entre 1,33m e 1,59m							678											678
12	Mesa para uso geral tamanho 06, para alunos com estatura entre 1,59m e 1,88m												616		46		101		763



**ANEXO C – RELAÇÃO DAS UNIDADES ESCOLARES
RELAÇÃO DAS ESCOLAS DA ZONA URBANA E RURAL**

ITEM	ESCOLAS ATENDIDAS ZONA URBANA E RURAL	ENDEREÇO
1	ESCOLA MUNICIPAL ALFREDO DIAS DE OLIVEIRA	Rua Lajedo, Umuarama
2	ESCOLA MUNICIPAL ANTÔNIO CRESCÊNCIO DE GÓIS	Rua Machado de Assis, S/N, Capibaribe
3	ESCOLA MUNICIPAL ANTONIO DE CASTRO ALVES	Engenho Santa Rosa, Cavaco
4	ESCOLA MUNICIPAL CARMELA ORRICO LAPENDA	Rua Nova Esperança, S/N, Nova Esperança
5	ESCOLA MUNICIPAL CLETO CAMPELO (02ANEXOS)	Rua Joaquim Nabuco, 151, Centro
6	ESCOLA MUNICIPAL CLODOALDO GOMES DE ARAUJO	Rua Clodoaldo Gomes de Araújo, Penedo
07	ESCOLA MUNICIPAL DONA OLÍVIA JOSEFA DA SILVA	RUA ITAMARACA, Nº 170, PIXETE
08	ESCOLA MUNICIPAL DR. AUGUSTO LUCENA	Rua Pará, 200, Rosina Labanca
09	ESCOLA MUNICIPAL DR. FERNANDO SAMPAIO	Rua das Pedreiras, Matriz da Luz
10	ESCOLA MUN. DR. HENRIQUE DE QUEIROZ MONTEIRO	Vila da Saudade, Engenho Constantino
11	ESCOLA MUNICIPAL DR. LUÍS CORREIA DE ARAÚJO	Rua dos Milagres - Lot São João e São Paulo
12	ESCOLA MUNICIPAL DUQUE DE CAXIAS	Engenho Tabocas, S/N, Barragem Tapacurá
13	ESCOLA MUNICIPAL ERCINA LAPENDA	RUA PARAÍBA, VILA ERCINA LAPENDA
14	ESCOLA MUNICIPAL FRANCISCO TAVARES DE MOURA	Rua Joventino F. de Lima, Lages
15	ESCOLA MUNICIPAL HERMINO MOREIRA DIAS	Rua Frei Caneca, 419-centro
16	ESCOLA MUNICIPAL INÁCIO GOMES DA SILVA	Rua Imperial, S/N, Lot. São João e São Paulo
17	ESCOLA MUNICIPAL JAIR PEREIRA DE OLIVEIRA	Rua das Pedreiras, 470, Matriz da Luz
18	ESCOLA MUNICIPAL JOAQUIM DAMIÃO	ENGENHO COLÉGIO BARRAGEM (PIXAO)
19	ESCOLA MUNICIPAL JOAQUIM DE BRITO	Rua do Mercado, S/N, Tiúma
20	ESCOLA MUNICIPAL JONAS DE ANDRADE LIMA	Engenho Concórdia
21	ESCOLA MUNICIPAL JORNALISTA CRISTINA TAVARES	Rua L, S/N, Nova Tiúma
22	ESCOLA MUNICIPAL JOSUÉ PEREIRA DE OLIVEIRA	Av. Beira Rio, 316
23	ESCOLA MUNICIPAL MARIA JOSÉ DE SOUZA	RUA 07, PARQUE CAPIBARIBE
24	ESCOLA MUNICIPAL MENINO JESUS	Dr. Otávio Coutinho, Centro
25	ESCOLA MUNICIPAL MINISTRO APOLÔNIO SALES	Av. 08 de Maio, Chã da Tábua
26	ESCOLA MUNICIPAL MINISTRO FERNANDO LYRA	MUNGUBA
27	ESCOLA MUNICIPAL PADRE JOÃO BARBALHO	Rua da Baixa Verde, Muribara
28	ESCOLA MUNICIPAL PADRE JOÃO	Rua Nova Esperança A, Pixete



	COLLINGNON	
29	ESCOLA MUNICIPAL PAULO GOMES DE ARAÚJO	Rua Felix Peixoto, Penedo
30	ESCOLA MUNICIPAL POÇO DANTAS	Engenho Poço Dantas
31	ESCOLA MUN. PREFEITO AMARO ALVES DE SOUZA	Rua Dr. Edulo Valença Lins, 180, lot. Metropol
32	ESCOLA MUN. PROFESSORA DULCE CÂNDIDA ACIOLY	Rua Agrestina, Centro
33	ESCOLA MUNICIPAL PROF. SEVERINO SALES	Engenho Constantino, Vila da Saudade
34	ESCOLA MUNICIPAL ROLDÃO SIQUEIRA FONTES	Engenho Oiteiro de Pedro
35	ESCOLA MUNICIPAL ROSINA LABANCA	Rua 29 A, S/N, Parque Capibaribe
36	ESCOLA MUNICIPAL SANTA ROSA	Av. Assembleia de Deus, 619, Várzea Fria
37	ESCOLA MUN. SENADOR FRANCISCO GOMES DE ARAÚJO	Engenho Santa Rosa
38	ESCOLA MUN. SENADOR JOSÉ ERMÍRIO DE MORAES	Rod. PE 5 - KM 105, Tiúma
39	ESCOLA MUNICIPAL TIRADENTES	Rua Ercina Lapenda, 108 Matriz da Luz
40	CRECHE MUNICIPAL EDUARDO CAMPOS – TIO DUDU	Rua Felix Peixoto, Penedo
41	CRECHE MUNICIPAL IDALINA BEZERRA	Avenida Oito de Maio, 173, Chã de Tábua, São Lourenço da Mata - PE
42	CRECHE TIA GALBA	Rua Dezoito, N° 336 Parque Capibaribe - São Lourenço da Mata-PE
43	ESCOLA MUNICIPAL NAVE DA FANTASIA	Rua Goncalves Dias, 83, Vila do Reinado, São Lourenço da Mata - PE
44	ESCOLA MUNICIPAL TIA INÊS	Rua Pará - Centro, São Lourenço da Mata, PE
45	ESCOLA MUNICIPAL VOVÓ ISAURA	2ª Travessa São Rafael - Penedo, São Lourenço da Mata , PE



ANEXO II

**DECLARAÇÃO EM ATENDIMENTO AO ART. 27, INC. V DA LEI Nº 8.666/93
E ART. 7º, INC. XXXIII DA CF.**

53

A empresa _____, inscrita no CNPJ sob o nº _____, com sede na _____, por intermédio do seu representante legal o(a) Sr(a) _____, ortador(a) da Carteira de Identidade nº _____ SSP _____ e do CPF nº _____, **DECLARA** para fins do disposto no inciso V, do Art. 27 da Lei Federal nº 8.666/93, acrescido pela Lei Federal nº 9.854/99, que **não emprega menor de 18 (dezoito) anos em trabalho noturno, perigoso ou insalubre, e não emprega menor de 16 (dezesesseis) anos.**

Ressalva: emprega menor, a partir de 14 (quatorze) anos, na condição de aprendiz (___).

**ANEXO III
DECLARAÇÕES
(MODELO)**

DECLARAÇÃO DE QUE CUMPRE OS REQUISITOS DE HABILITAÇÃO

A empresa, inscrita no CNPJ sob o nº em conformidade com o disposto no ART. 4º, inciso VII, da Lei 10.520/02, que está apto a cumprir plenamente todos os requisitos de habilitação exigidos no respectivo instrumento convocatório que rege o certame acima indicado.

54

DECLARAÇÃO DE INEXISTÊNCIA DE INIDONEIDADE

Declara para os fins que a empresa, inscrita no CNPJ sob o nº não está cumprindo pena de inidoneidade para licitar com a administração pública, em relação a qualquer de suas esferas Federal, Estadual, Municipal e no Distrito Federal, conforme determina o Art. 97 da Lei nº 8.666/93.

DECLARAÇÃO DE VÍNCULO EMPREGATÍCIO

A empresa, inscrita no CNPJ sob o nº sediada a, declara sob as penas da Lei que não possui em seu quadro societário servidor público da ativa do Município de São Lourenço da Mata/PE ou empregado de empresa pública ou de sociedade de economia mista.

DECLARAÇÃO DE INEXISTÊNCIA DE FATO IMPEDITIVOS PARA HABILITAÇÃO

A empresa, inscrita no CNPJ sob o nº sediada a, declara sob as penas da Lei que até a presente data inexistem fatos impeditivos para sua habilitação no presente processo licitatório, ciente da obrigatoriedade de declarar ocorrências posteriores.

ANEXO IV
PROPOSTA DE PREÇOS

MODELO

OBJETO: Registro de Preço para Registro de Preço para contratação de empresa especializada para fabricação e fornecimento de móveis escolares, destinados a atender as unidades de ensino do Município de São Lourenço da Mata - PE.

55

LOTE ÚNICOITEM	ESPECIFICAÇÕES	UNIDADE	QUANTIDADE	VALOR UNITARIO R\$	VALOR TOTAL R\$
01	Conjunto escolar coletivo, 01 mesa e 04 cadeiras com estatura 0,93 e 1,16 m.	unidade	100		
02	Conjunto escolar para o aluno tamanho 03, para alunos com estatura entre 1,19 m e 1,42m.	unidade	300		
03	Conjunto escolar para o aluno tamanho 04, para alunos com estatura entre 1,33m e 1,42 m.	unidade	800		
04	Conjunto escolar para aluno tamanho 06, para alunos com estatura entre 1,59m e 1,88m	unidade	1.500		
05	Mesa escolar acessível para cadeirantes	unidade	50		
06	Conjunto escolar para professor	unidade	200		
07	Mesa para uso geral tamanho 06, para alunos com estatura entre 1,59 e 1,88m	unidade	900		
				VALOR GLOBAL DO LOTE:	R\$

Os licitantes devem respeitar os preços máximos estimados dos itens.

No valor global da proposta apresentada deverão estar inclusos os impostos, fretes, encargos sociais e trabalhistas e demais despesas pertinentes à entrega dos serviços, bem como aquelas decorrentes de eventuais substituições dos mesmos.

ANEXO V

MINUTA DA ATA

ATA DE REGISTRO DE PREÇO Nº ____/2023
PROCESSO LICITATÓRIO Nº ____/2023
PREGÃO ELETRÔNICO Nº ____/2023
VALIDADE DA ATA: ATÉ ____/____/2023

56

Aos _____ dias do mês de _____ de 2023, o **MUNICÍPIO DE SÃO LOURENÇO DA MATA**, Entidade de direito Público, inscrito no CNPJ/MF sob o n.º _____, com sede localizada à _____ – São Lourenço da Mata – PE. CEP 54.735-565, Através da Secretaria de Educação, inscrito no CNPJ/MF sob o n.º _____, neste ato representada pelo Sr. **XXXXXXXXXXXXXXXXXXXXXXXXXXXX**,.....(*cargo e nome*), brasileiro, casado, inscrito no CPF sob o n.º _____, portador da Carteira de Identidade n.º....., expedida pela (o) _____, doravante denominada, **CONTRATANTE**, RESOLVE registrar os preços da empresa indicada e qualificada nesta ATA, de acordo com a classificação por ela alcançada e na quantidade cotada, atendendo as condições previstas no edital, sujeitando-se as partes às normas constantes na Lei nº 8.666, de 21 de junho de 1993 e suas alterações, no Decreto n.º 7.892, de 23 de janeiro de 2013, observadas as disposições do Edital e as cláusulas deste instrumento.

1. DO OBJETO

1.1 A presente Ata tem por objeto o registro de preços para eventual Registro de Preço para contratação de empresa especializada para **fabricação e fornecimento de móveis escolares, destinados a atender as unidades de ensino do Município de São Lourenço da Mata - PE**, do Pregão Eletrônico nº ____/2023, que é parte integrante desta Ata, assim como a proposta vencedora, independentemente de transcrição.

2. DOS PREÇOS, ESPECIFICAÇÕES E QUANTITATIVOS

2.1. O preço registrado, as especificações do objeto, a quantidade, fornecedor(es) e as demais condições ofertadas na(s) proposta(s) são as que seguem:

Fornecedor (razão social, CNPJ/MF, endereço, contatos, representante)					
ITEM	DESCRIÇÃO	UNIDADE	QUANTIDADE	VALOR UNITÁRIO	VALOR TOTAL ANUAL
1					

3. ÓRGÃO GERENCIADOR E PARTICIPANTES

3.1 A **Secretaria de Educação** é órgão gestor da ata de registro de preços e deverá:

- 3.1.1 Assinar a ata de registro de preços;
- 3.1.2 Providenciar a publicação inicial do extrato da ata de registro de preços.
- 3.1.3 Autorizar os órgãos e entidades participantes e não participantes do registro de preços a firmar os contratos de adesão;
- 3.1.4 Manter o controle dos quantitativos disponíveis dos registros de preços;
- 3.1.5 Verificar, periodicamente, a vantajosidade dos itens objeto da Ata de Registro de Preço;
- 3.1.6 Aplicar, a qualquer momento, as penalidades previstas na Ata de Registro de Preço

4. DA ADESÃO À ATA DE REGISTRO DE PREÇOS

- 4.1. Desde que devidamente justificada a vantagem, a Ata de Registro de Preços, durante sua vigência, pode ser utilizada por qualquer órgão ou entidade da Administração Pública que não tenha participado do certame licitatório, mediante anuência do Órgão Gerenciador e em observância aos limites quantitativos dos itens estipulados no § 4º do art. 22, do Decreto Federal nº 7.892/2013 e suas alterações;
- 4.2. As adesões por órgão/entidades não participantes não poderão exceder, por órgão ou entidade, a cinquenta por cento dos quantitativos dos itens do instrumento convocatório e registrados na ata de registro de preços para o órgão gerenciador e para os órgãos participantes, conforme dispõe o § 3º do art. 22, do Decreto Federal nº 7.892/2013 e suas alterações;
- 4.3. Os Órgãos e Entidades Não Participantes, quando desejarem fazer uso da Ata de Registro de Preços, devem consultar o Órgão Gerenciador, que se manifestará sobre a possibilidade de adesão, considerando se conveniente e oportuno, para indicar os possíveis Detentores da Ata e respectivos preços a ser praticada, obedecidos a ordem de classificação;
- 4.4. Cabe ao Detentor da Ata de Registro de Preços, observadas as condições nela estabelecidas, inclusive quanto às negociações promovidas pelo Órgão Gerenciador, optar pela aceitação ou não do fornecimento decorrente de adesão a um Órgão Não Participante, desde que não prejudique as obrigações presentes e futuras decorrentes da Ata, assumidas com o Órgão Gerenciador e Órgãos Participantes;
- 4.5. As possíveis solicitações de adesão deverão ser encaminhadas para a **Secretaria de Educação, ÓRGÃO GESTOR**, para autorização.

5. VALIDADE DA ATA

- 5.1. A Ata de Registro de Preço tem prazo de vigência de 12 (doze) meses, a contar da data de assinatura, nos termos do art. 12, do Decreto nº 7.892/13 e conforme inc. III, § 3º do art. 15 da Lei nº 8.666/93, não podendo ser prorrogada.

6. REVISÃO E CANCELAMENTO

- 6.1 A Administração, caso entenda necessário, realizará pesquisa de mercado periodicamente, em intervalos não superiores a 180 (cento e oitenta) dias, a fim de verificar a vantajosidade dos preços registrados nesta Ata.
- 6.2 Os preços registrados poderão ser revistos em decorrência de eventual redução dos preços praticados no mercado ou de fato que eleve o custo do objeto registrado, cabendo à Administração promover as negociações junto ao(s) fornecedor(es).
- 6.3 Quando o preço registrado tornar-se superior ao preço praticado no mercado por motivo superveniente, a Administração convocará o(s) fornecedor(es) para negociar(em) a redução dos preços aos valores praticados pelo mercado.
- 6.4 O fornecedor que não aceitar reduzir seu preço ao valor praticado pelo mercado será liberado do compromisso assumido, sem aplicação de penalidade.
- 6.5 A ordem de classificação dos fornecedores que aceitarem reduzir seus preços aos valores de mercado observará a classificação original.
- 6.6 Quando o preço de mercado tornar-se superior aos preços registrados e o fornecedor não puder cumprir o compromisso, o órgão gerenciador poderá:
- 6.1.1 liberar o fornecedor do compromisso assumido, caso a comunicação ocorra antes do pedido de fornecimento, e sem aplicação da penalidade se confirmada a veracidade dos motivos e comprovantes apresentados;
- 6.1.2 e convocar os demais fornecedores para assegurar igual oportunidade de negociação.
- 6.7 Não havendo êxito nas negociações, o órgão gerenciador deverá proceder à revogação desta ata de registro de preços, adotando as medidas cabíveis para obtenção da contratação mais vantajosa.
- 6.8 O registro do fornecedor será cancelado quando:
- 6.8.1 descumprir as condições da ata de registro de preços;
- 6.8.2 não retirar a nota de empenho ou instrumento equivalente no prazo estabelecido pela Administração, sem justificativa aceitável;

- 6.8.3 não aceitar reduzir o seu preço registrado, na hipótese deste se tornar superior àqueles praticados no mercado; ou
- 6.8.4 sofrer sanção administrativa cujo efeito torne-o proibido de celebrar contrato administrativo, alcançando o órgão gerenciador e órgão(s) participante(s).
- 6.9 O cancelamento de registros nas hipóteses previstas nos itens 6.7.1, 6.7.2 e 6.7.4 será formalizado por despacho do órgão gerenciador, assegurado o contraditório e a ampla defesa.
- 6.10 O cancelamento do registro de preços poderá ocorrer por fato superveniente, decorrente de caso fortuito ou força maior, que prejudique o cumprimento da ata, devidamente comprovados e justificados:
- 6.10.1 por razão de interesse público; ou
- 6.10.2 a pedido do fornecedor.

7. DAS PENALIDADES

- 7.1. O descumprimento da Ata de Registro de Preços ensejará aplicação das penalidades estabelecidas no Edital.
- 7.1.1. As sanções do item acima também se aplicam aos integrantes do cadastro de reserva, em pregão para registro de preços que, convocados, não honrarem o compromisso assumido injustificadamente, nos termos do art. 49, §1º do Decreto nº 10.024/19.
- 7.2. É da competência do órgão gerenciador a aplicação das penalidades decorrentes do descumprimento do pactuado nesta ata de registro de preço (art. 5º, inciso X, do Decreto nº 7.892/2013), exceto nas hipóteses em que o descumprimento disser respeito às contratações dos órgãos participantes, caso no qual caberá ao respectivo órgão participante a aplicação da penalidade (art. 6º, Parágrafo único, do Decreto nº 7.892/2013).
- 7.3. O órgão participante deverá comunicar ao órgão gerenciador qualquer das ocorrências previstas no art. 20 do Decreto nº 7.892/2013, dada a necessidade de instauração de procedimento para cancelamento do registro do fornecedor.

8. CONDIÇÕES GERAIS

- 8.1 As condições gerais do fornecimento, tais como os prazos para entrega e recebimento do objeto, as obrigações da Administração e do fornecedor registrado, penalidades e demais condições do ajuste, encontram-se definidos no Termo de Referência, ANEXO AO EDITAL.
- 8.2 É vedado efetuar acréscimos nos quantitativos fixados nesta ata de registro de preços, inclusive o acréscimo de que trata o § 1º do art. 65 da Lei nº 8.666/93, nos termos do art. 12, §1º do Decreto nº 7892/2013.
- 8.3 A ata de realização da sessão pública do pregão, contendo a relação dos licitantes que aceitarem cotar os bens ou serviços com preços iguais ao do licitante vencedor do certame, compõe anexo a esta Ata de Registro de Preços, nos termos do art. 11, §4º do Decreto nº 7892/2013.

Para firmeza e validade do pactuado, a presente Ata foi lavrada em.... (....) vias de igual teor, que, depois de lida e achada em ordem, vai assinada pelas partes.

São Lourenço da Mata, _____ de _____ de 2023.

MUNICÍPIO DE SÃO LOURENÇO DA MATA
XXXXXXXXXXXXXXXXXXXXXXXXXXXX
P/ CONTRATANTE

XXXXXXXXXXXXXXXXXXXXXXXXXXXX
XXXXXXXXXXXXXXXXXXXXXXXXXXXX
P/ CONTRATADA

TESTEMUNHAS:



**SÃO
LOURENÇO
DA MATA**
PREFEITURA MUNICIPAL
RUMO AO DESENVOLVIMENTO

1. _____
CPF N°

2. _____
CPF N°

MINUTA DO CONTRATO

CONTRATO Nº ____/2023

CONTRATO DE EMPRESA PARA **FABRICAÇÃO E FORNECIMENTO DE MÓVEIS ESCOLARES, DESTINADOS A ATENDER AS UNIDADES DE ENSINO DO MUNICÍPIO DE SÃO LOURENÇO DA MATA - PE, ATRAVÉS DA SECRETARIA MUNICIPAL DE _____, E DO OUTRO LADO A EMPRESA _____, NA FORMA ABAIXO:**

60

A Secretaria _____ inscrita no CNPJ/MF sob o nº _____, com sede administrativa na _____, nº _____ São Lourenço da Mata/PE CEP: _____, neste ato representada pelo(a) Sr(a). _____, CPF: nº _____, RG nº _____, Endereço: _____. Gestor(a) do fundo _____ do Município de SÃO LOURENÇO DA MATA/PE, doravante denominado CONTRATANTE, RESOLVE contratar, atendendo as condições previstas no edital, sujeitando-se as partes às normas constantes na Lei nº 8.666, de 21 de junho de 1993 e suas alterações, no Decreto n.º 7.892, de 23 de janeiro de 2013, da Lei 10.520 de 17 de julho de 2002 e do Decreto Federal nº 10.024 de 20 de setembro de 2019, observadas as disposições do Edital e as cláusulas deste instrumento.

Empresa: _____, com sede na _____, em _____, inscrita no CNPJ/MF sob o nº _____, neste ato representado por seu _____, Sr(a) _____, residente em _____, portador da Carteira de Identidade nº _____, CPF nº _____;

CLÁUSULA PRIMEIRA – DA FUNDAMENTAÇÃO

1.1 Consubstanciado nos termos da Lei nº. 10.520, de 17 de julho de 2002, Lei Complementar nº 123 de 14 de dezembro de 2006 e suas alterações, Decreto Federal 10.024/19, Decreto Federal nº 7.892/2013 e, subsidiariamente a lei 8.666 de 21 de junho de 1993, e suas alterações posteriores, bem como pelas normas e condições estabelecidas, e face à classificação das propostas apresentadas no Pregão Eletrônico para Registro de Preços nº ____/2023, da ARP nº ____/2023, publicada no DIÁRIO OFICIAL DOS MUNICÍPIOS - AMUPE celebram o presente instrumento com observância estrita de suas cláusulas que em sucessivo e reciprocamente outorgam e aceitam, de conformidade com os preceitos de direito público.

1.2 Fundamenta-se o presente instrumento na licitação realizada sob a modalidade de **Pregão Eletrônico** do tipo menor preço unitário por item, mediante Sistema de Registro de Preços elaborado pela Pregoeira, instituída por meio da **Portaria 003/2023**.

CLÁUSULA SEGUNDA – DISPOSIÇÕES PRELIMINARES

2.1 Integram o presente contrato os seguintes documentos:

2.1.1 Edital do **PREGÃO ELETRÔNICO Nº ____/2023**, cujo objeto consiste na Registro de Preço para contratação de empresa especializada para **fabricação e fornecimento de móveis escolares, destinados a atender as unidades de ensino do Município de São Lourenço da Mata - PE.**, do Pregão identificado no preâmbulo e na proposta vencedora, os quais integram este instrumento, independente de transcrição;

2.1.2 Ata de Registro de preços nº ____/2023.

CLÁUSULA TERCEIRA – DA DOTAÇÃO ORÇAMENTÁRIA

3.1 Os recursos financeiros para fazer face às despesas da contratação correrão por conta da secretaria contratante, cujo elemento de despesa constará no respectivo contrato e nota de empenho, observando as condições estabelecidas no processo licitatório.

3.2 As despesas para atender o presente objeto, estão programadas em dotação orçamentária própria, prevista no orçamento do Município, na classificação abaixo indicada:

4 SECRETARIA DE EDUCAÇÃO

02.00 - PODER EXECUTIVO

02.09 - SECRETARIA MUNICIPAL DE EDUCAÇÃO

1236101881.112 - REEQUIPAMENTO DA EDUCAÇÃO BÁSICA

44905200 - Equipamentos e Material Permanente

02.00 - PODER EXECUTIVO

02.09 - SECRETARIA MUNICIPAL DE EDUCAÇÃO

1236101882.231 - MANUTENÇÃO DO ENSINO FUNDAMENTAL/SALÁRIO EDUCAÇÃO

44905200 Equipamentos e Material Permanente

02.00 - PODER EXECUTIVO

02.15 - FUNDEB

1236101881.151 - REEQUIPAMENTO DO ENSINO FUNDAMENTAL

44905200 - Equipamentos e Material Permanente

02.00 - PODER EXECUTIVO

02.15 - FUNDEB

1236501901.152 - REEQUIPAMENTO DO ENSINO INFANTIL

44905200 - Equipamentos e Material Permanente

CLÁUSULA QUARTA – DO VALOR

4.1 O valor do presente Termo de Contrato é de R\$ (.....).

4.2 No valor acima estão incluídas todas as despesas ordinárias diretas e indiretas decorrentes da execução contratual, inclusive tributos e/ou impostos, encargos sociais, trabalhistas, previdenciários, fiscais e comerciais incidentes, taxa de administração, frete, seguro e outros necessários ao cumprimento integral do objeto da contratação.

CLÁUSULA QUINTA – DA VIGÊNCIA

5.1 O prazo de vigência deste Termo de Contrato é aquele fixado no Termo de Referência, e será de _____ (_____) meses constados de sua assinatura.

CLÁUSULA SEXTA – DO PAGAMENTO

6.1 O pagamento será realizado **no prazo máximo de até 30 (trinta) dias**, contados a partir do recebimento da Nota Fiscal ou Fatura, como devido atesto do Gestor responsável pelo acompanhamento da execução do Contrato, através de ordem bancária, para crédito em banco, agência e conta corrente indicados pelo contratado.

6.2 Os pagamentos de correntes de despesas cujos valores não ultrapassem o limite de que trata o inciso II do art. 24 da Lei 8.666, de 1993, poderão ser efetuados no prazo de até 5 (cinco) dias úteis, contados da data da apresentação da Nota Fiscal, nos termos do art. 5º, § 3º, da Lei nº 8.666, de 1993.

6.2 Considera-se ocorrido o recebimento da nota fiscal ou fatura no momento em que o órgão contratante atestar a execução do objeto do contrato.

6.3 A Nota Fiscal ou Fatura deverá ser obrigatoriamente acompanhada da comprovação da regularidade fiscal, constatada por meio de consulta on-line ao SICAF ou, na impossibilidade de acesso ao referido Sistema, mediante consulta aos sítios eletrônicos oficiais ou à documentação mencionada no art. 29 da Lei nº 8.666, de 1993.

6.4 Constatando-se, junto ao SICAF, a situação de irregularidade do fornecedor contratado, deverão ser tomadas as providências previstas no do art. 31 da Instrução Normativa nº 3, de 26 de abril de 2018.



6.5 Havendo erro na apresentação da Nota Fiscal ou dos documentos pertinentes à contratação, ou, ainda, circunstância que impeça a liquidação da despesa, como, por exemplo, obrigação financeira pendente, decorrente de penalidade imposta ou inadimplência, o pagamento ficará sobrestado até que a Contratada providencie as medidas saneadoras. Nesta hipótese, o prazo para pagamento iniciar-se-á após a comprovação da regularização da situação, não acarretando qualquer ônus para a Contratante.

6.6 Será considerada data do pagamento o dia em que constar como emitida a ordem bancária para pagamento.

6.7 Antes de cada pagamento à contratada, será realizada consulta ao SICAF para verificar a manutenção das condições de habilitação exigidas no edital.

6.8 Constatando-se, junto ao SICAF, a situação de irregularidade da contratada, será providenciada sua notificação, por escrito, para que, no prazo de 5 (cinco) dias úteis, regularize sua situação ou, no mesmo prazo, apresente sua defesa. O prazo poderá ser prorrogado uma vez, por igual período, a critério da contratante.

6.9 Previamente à emissão de nota de empenho e a cada pagamento, a Administração deverá realizar consulta ao SICAF para identificar possível suspensão temporária de participação em licitação, no âmbito do órgão ou entidade, proibição de contratar com o Poder Público, bem como ocorrências impeditivas indiretas, observado o disposto no art. 29, da Instrução Normativa nº 3, de 26 de abril de 2018.

6.10 Não havendo regularização ou sendo a defesa considerada improcedente, a contratante deverá comunicar aos órgãos responsáveis pela fiscalização da regularidade fiscal quanto à inadimplência da contratada, bem como quanto à existência de pagamento a ser efetuado, para que sejam acionados os meios pertinentes e necessários para garantir o recebimento de seus créditos.

6.11 Persistindo a irregularidade, a contratante deverá adotar as medidas necessárias à rescisão contratual nos autos do processo administrativo correspondente, assegurada à contratada a ampla defesa.

6.12 Havendo a efetiva execução do objeto, os pagamentos serão realizados normalmente, até que se decida pela rescisão do contrato, caso a contratada não regularize sua situação junto ao SICAF.

6.13 Será rescindido o contrato em execução com a contratada inadimplente no SICAF, salvo por motivo de economicidade, segurança nacional ou outro de interesse público de alta relevância, devidamente justificado, em qualquer caso, pela máxima autoridade da contratante.

6.14 Quando do pagamento, será efetuada a retenção tributária prevista na legislação aplicável.

6.15 A Contratada regularmente optante pelo Simples Nacional, nos termos da Lei Complementar nº 123, de 2006, não sofrerá a retenção tributária quanto aos impostos e contribuições abrangidos por aquele regime. No entanto, o pagamento ficará condicionado à apresentação de comprovação, por meio de documento oficial, de que faz jus ao tratamento tributário favorecido previsto na referida Lei Complementar.

6.16 Nos casos de eventuais atrasos de pagamento, desde que a Contratada não tenha concorrido, de alguma forma, para tanto, fica convencionado que a taxa de compensação financeira devida pela Contratante, entre a data do vencimento e o efetivo adimplemento da parcela, é calculada mediante a aplicação da seguinte fórmula:

EM=I x N x VP, sendo:

EM=Encargos moratórios;

N=Número de dias entre a data prevista para o pagamento e a do efetivo pagamento;

VP=Valor da parcela a ser paga.

I=Índice de compensação financeira, assim apurado:

$$I = (TX) \quad I = \frac{(TX / 100)}{365}$$

TX = Percentual da taxa anual = Taxa **SELIC** vigente no momento da apuração;

CLÁUSULA SÉTIMA REAJUSTE E ALTERAÇÕES

7.1 O preço contratado é fixo e irrevogável.

7.2 A CONTRATADA é obrigada a aceitar, nas mesmas condições contratuais, os acréscimos ou supressões que se fizerem necessários, até o limite de 25% (vinte e cinco por cento) do valor inicial atualizado do contrato.

7.3 É vedado efetuar acréscimos nos quantitativos fixados pela ata de registro de preços, inclusive o acréscimo de que trata o § 1º do art. 65 da Lei nº 8.666, de 1993.

7.4 As supressões resultantes de acordo celebrado entre as partes contratantes poderão exceder o limite de 25% (vinte e cinco por cento) do valor inicial atualizado do contrato.

7.5 Eventuais alterações contratuais reger-se-ão pela disciplina do Art. 65 da Lei 8.666/93.

CLÁUSULA OITAVA – DOS PRAZOS, LOCAIS DE ENTREGA E CONDIÇÕES DE ACEITAÇÃO DO OBJETO

8.1 O prazo de entrega do objeto é de **até 15 (quinze) dias úteis**, contados a partir da data da Ordem de Fornecimento, em remessa parcelada, no local indicado pela demandante conforme solicitação, nos horários previamente estabelecidos pelo setor competente da Secretaria.

8.1.1 O prazo supracitado poderá ser dilatado, conforme interesse da Administração e/ou justificativa acompanhada por documentos que possam comprovar os fatos alegados pela Contratada, desde que aceita pela Contratante.

8.2 A relação das unidades escolares bem como seus respectivos endereços, encontram-se no Anexo C deste TR.

8.3 Os itens serão recebidos no prazo de 15(quinze) dias úteis, pelo (a) responsável pelo acompanhamento e fiscalização do contrato, para verificação de sua conformidade com as especificações constantes neste Termo de Referência e na proposta.

8.4 Durante o recebimento dos produtos serão separadas algumas unidades aleatoriamente, para verificação de compatibilidade com as especificações deste TR, sendo executada por membro do setor de materiais, e havendo sinal de divergência, elas serão submetidas a análise técnica mais detalhada, por profissional competente.

8.5 Havendo confirmação de desvios às especificações, todo o mobiliário entregue terá o seu recebimento recusado;

8.6 Na hipótese de a verificação a que se refere o subitem 10.3 não ser procedida dentro do prazo fixado de 03(três) dias úteis, reputar-se-á como realizada, consumando-se o recebimento definitivo no dia do esgotamento do prazo.

8.7 Os objetos poderão ser rejeitados, no todo ou em parte, quando em desacordo com as especificações constantes neste Termo de Referência e na proposta, devendo ser substituídos no prazo de 10(dez) dias úteis, a contar da notificação da contratada, às suas custas, sem prejuízo da aplicação das penalidades.

8.8 Os objetos serão recebidos definitivamente, após a verificação da qualidade e quantidade do(s) produto(s) e consequente aceitação mediante termo circunstanciado.

8.9 O recebimento provisório ou definitivo do objeto não exclui a responsabilidade da contratada pelos prejuízos resultantes da incorreta execução do contrato.

CLÁUSULA NONA – DO CONTROLE E FISCALIZAÇÃO DO CONTRATO

9.1 Nos termos do art. 67 da Lei nº 8.666, de 1993, será designado representante para acompanhar e fiscalizar a entrega dos bens, anotando em registro próprio todas as ocorrências relacionadas com a execução e determinando o que for necessário à regularização de falhas ou defeitos observados. A fiscalização de que trata este item não exclui nem reduz a responsabilidade da Contratada, inclusive perante terceiros, por qualquer irregularidade, ainda que resultante de imperfeições técnicas ou vícios redibitórios, e, na ocorrência desta, não implica em corresponsabilidade da Administração ou de seus agentes e prepostos, de conformidade com o art. 70 da Lei nº 8.666, de 1993.

9.2 O representante da Administração anotará em registro próprio todas as ocorrências relacionadas com a execução do contrato, indicando dia, mês e ano, bem como o nome dos funcionários eventualmente envolvidos, determinando o que for necessário à regularização das falhas ou defeitos observados e encaminhando os apontamentos à autoridade competente para as providências cabíveis.

9.3 A designação do fiscal do(s) contrato(s) originado(s) a partir deste instrumento, deverão ser efetuadas em observância do disposto na **RECOMENDAÇÃO ADMINISTRATIVA Nº 029/2021- CGM**.

9.4 Fica designado para gestor(a) deste contrato o Sr. (a)_____. Matrícula:_____ e para Fiscal deste Contrato o Sr. (a)_____. Matrícula:_____.

CLÁUSULA DÉCIMA– OBRIGAÇÕES DA CONTRATANTE E DA CONTRATADA

10.1 DA CONTRATADA

a) As obrigações da Contratada estão previstas no Item 18 do Termo de Referência – Anexo I do Edital

10.2 DO CONTRATANTE

a) As obrigações do Contratante estão previstas no Item 17 do Termo de Referência – Anexo I do Edital

CLÁUSULA DÉCIMA PRIMEIRA– SANÇÕES ADMINISTRATIVAS

11.1 As sanções administrativas estão previstas no Item 23 do Termo de Referência – Anexo I do Edital.

CLÁUSULA DÉCIMA SEGUNDA – RESCISÃO

12.1 O presente Termo de Contrato poderá ser rescindido nas hipóteses previstas no art. 78 da Lei nº 8.666, de 1993, com as consequências indicadas no art. 80 da mesma Lei, sem prejuízo das sanções aplicáveis.

12.2 É admissível a fusão, cisão ou incorporação da contratada com/em outra pessoa jurídica, desde que sejam observados pela nova pessoa jurídica todos os requisitos de habilitação exigidos na licitação original; sejam mantidas as demais cláusulas e condições do contrato; não haja prejuízo à execução do objeto pactuado e haja a anuência expressa da Administração à continuidade do contrato.

12.3 Os casos de rescisão contratual serão formalmente motivados, assegurando-se à CONTRATADA o direito à prévia e ampla defesa.

12.4 A CONTRATADA reconhece os direitos da CONTRATANTE em caso de rescisão administrativa prevista no art. 77 da Lei nº 8.666, de 1993.

12.5 O termo de rescisão será precedido de Relatório indicativo dos seguintes aspectos, conforme o caso:

- Balanco dos eventos contratuais já cumpridos ou parcialmente cumpridos;
- Relação dos pagamentos já efetuados e ainda devidos;
- Indenizações e multas.

CLÁUSULA DÉCIMA TERCEIRA – DAS VEDAÇÕES

13.1 É vedado à CONTRATADA:

13.1.1 Caucionar ou utilizar este Termo de Contrato para qualquer operação financeira;

13.1.2 Interromper a execução contratual sob alegação de inadimplemento por parte da CONTRATANTE, salvo nos casos previstos em lei.

CLAUSULA DECIMA QUARTA – DOS CASOS OMISSOS

13.1 Os casos omissos serão decididos pela CONTRATANTE, segundo as disposições contidas na Lei nº 8.666, de 1993, na Lei nº 10.520, de 2002 e demais normas federais de licitações e contratos administrativos e, subsidiariamente, segundo as disposições contidas na Lei nº 8.078, de 1990 - Código de Defesa do Consumidor - e normas e princípios gerais dos contratos.

CLÁUSULA DÉCIMA QUINTA – PUBLICAÇÃO

15.1 Incumbirá à CONTRATANTE providenciar a publicação deste instrumento, por extrato, no Diário Oficial da AMUPE, no prazo previsto na Lei nº 8.666, de 1993.

CLÁUSULA DÉCIMA SEXTA – FORO

16.1 É eleito o Foro da Comarca de São Lourenço da Mata/PE para dirimir os litígios que decorrerem da execução deste Termo de Contrato que não possam ser compostos pela conciliação, conforme art. 55, §2º da Lei nº 8.666/93.

16.2 E, para firmeza e como prova de assim haverem entre si ajustado e contratado, foi lavrado o presente Contrato em 02 (duas) vias de igual teor e forma, uma das quais se destina à Contratada, o qual depois de lido e achado conforme, vai assinado pelas partes contratantes.

São Lourenço da Mata/PE, ____ de ____ de 2023.

CONTRATANTE

CONTRATADA
Representante Legal

TESTEMUNHAS:

1. _____
Nome:



**SÃO
LOURENÇO
DA MATA**
PREFEITURA MUNICIPAL
RUMO AO DESENVOLVIMENTO

CPF:

2. _____

Nome:

CPF: